

<b>DK</b>	<b>INSTALLATIONSVEJLEDNING</b>	<b>3</b>
<b>IS</b>	<b>LEIÐBEININGAR</b>	<b>8</b>
<b>S</b>	<b>INSTALLATIONSVÄGLEDNING</b>	<b>13</b>
<b>N</b>	<b>INSTALLASJONSVEILEDNING</b>	<b>18</b>
<b>FIN</b>	<b>ASENNUSOHJEET</b>	<b>23</b>
<b>EST</b>	<b>PAIGALDUSJUHEND</b>	<b>28</b>
<b>GB</b>	<b>INSTALLATION INSTRUCTIONS</b>	<b>33</b>

## INSTALLATIONSVEJLEDNING TIL SPC-GULVE

Alle instruktioner og anbefalinger skal følges for at opnå en tilfredsstillende installation og garanti.

Lad gulvet akklimatisere sig ved stuetemperatur (ca. 20-21 °C) i minimum 48 timer før lægning. Kontrollér omhyggeligt plankerne for eventuelle defekter før lægning; alle stykker, der er blevet lagt, vil blive betragtet som acceptable af kunden.

Installer kun SPC-gulve, når byggepladsen er rengjort og ryddet for unødvendigt byggemateriale, der kan beskadige den færdige installation.

Bland og læg produkter fra flere forskellige kartoner for at opnå den ønskede plankevariation.

SPC-gulve er designet til at blive installeret som et flydende uni-click-låsesystem.

Opbevaring af dette produkt: Alle kartoner med vinylfliser eller plankegulve skal opbevares på en tør, flad og plan overflade.

## INFORMATION OM SPC-GULVE

Omhyggelig og korrekt forberedelse af SPC VINYL GULV er en vigtig del af en tilfredsstillende installation. SPC-gulve er designet med en »flydende gulv«-installationsmetode. Selv om SPC udligner mindre ujævnheder og huller i gulvet, kan store ujævnheder i SPC-gulvet blive synlige gennem den nye gulvbelægning.

Installér aldrig SPC-gulvprodukter over rester af asfaltklæber (cut back). Rester af cut back-klæbemiddel skal fjernes helt og dækkes med latexunderlag af høj kvalitet.

Selv når installationstolerancerne er overholdt, kan små huller mellem plankerne og mindre ujævnheder stadig være synlige, når man bruger en elastisk gulvbelægning. Visuelle vurderinger af gulvoverfladen bør foretages i naturligt dagslys, fra en stående position i øjenhøjde (ca. 160 cm over gulvet) og i en 45 graders vinkel.

Mindre kosmetiske fejl, der kun er synlige under særlige lysforhold, fra usædvanlige vinkler, eller efter at de er blevet påpeget, betragtes generelt ikke som fejl.

Hvis luftfugtigheden indendørs falder til under 30 % RH, eller hvis gulvet udsættes for gulvvarme eller brændeovne, kan der opstå større huller og en »vaskebrætseffekt«. Vurderinger bør altid foretages, mens man står under normale lysforhold, ikke i modlys.

Vinylgulve kan have en naturlig lyd, f.eks. let knirkende eller knasende lyde - det er helt normalt for flydende gulve. Men konstant og generende knirken kan skyldes et ujævnt eller ustabil undergulv, hvor fordybninger eller forhøjninger skaber støj, når gulvet er under pres.

Planker med betydelige farvevariationer kan bruges nær vægge eller som endestykker for at få et mere afbalanceret udseende. Farve- og glansforskelle i nye vinylgulve vil naturligt udjævnes med tiden ved udsættelse for sollys, rengøring og regelmæssig brug.

Trykmærker og ridser fra møbelben kan forekomme - brug altid egnede filtpuder. Til kontorstole, hospitalsstole og lignende bør der lægges en gulvmatte under. Vær opmærksom på, at måtter, dørstoppere med gummibagside og gummihjul kan indeholde latex, som kan misfarve vinyloverflader permanent.

Med tiden ændrer gulvets farve sig på grund af lyseksposering - solskærme anbefales, især ved syd- og vestvendte vinduer. Flydende gulve bør aldrig installeres i vådrum, rum med gulvafløb eller udestuer. Gulvet må ikke fastgøres af tunge møbler, køkkener, indbyggede skabe eller stående skillevægge. Det er ikke tilladt at tætnes gulvet med fugemasse, da det vil begrænse dets naturlige bevægelse.

Problemer, der opstår som følge af normal slitage, forkert vedligeholdelse, mekanisk belastning (f.eks. fra legetøj eller kontorstole), overdreven brug ud over det tilsigtede formål eller uagtsomhed, betragtes ikke som defekter og kan derfor ikke gøres gældende under garantien.

## GULVUNDERLAG

Vi anbefaler at bruge et ekstra gulvunderlag på 1,6 eller maksimalt 2,0 mm. Det er vigtigt, at styrken af gulvunderlaget er mindst 280 kpa/m<sup>2</sup>, hvis man bruger et mindre tæt underlag, kan det forårsage revner i gulvets låsesystem, og sådanne problemer er ikke dækket af garantien. Så hvis du bruger et ekstra gulvunderlag, skal du sikre dig, at kvaliteten og tætheden er stærk nok.

Gulvunderlag på undergulv af træ/træplader:

- Du kan med fordel (men det er ikke et krav) bruge et 1,6 og maks. 2,0 mm gulvunderlag som beskrevet ovenfor. Gulvunderlaget må ikke sammenføjes med nogen form for tape.
- Du kan installere SPC-vinylgulvet direkte på undergulvet af træ/træplader.

Gulvunderlag på et undergulv af beton:

- Du kan med fordel (men det er ikke et krav) bruge et 1,6 og maks. 2,0 mm gulvunderlag som beskrevet ovenfor. Gulvunderlaget skal tilsluttes med alu-tape for at skabe en komplet dampspærre.
- Du kan installere SPC-vinylgulvet direkte på et betongulv, men det er da nødvendigt at bruge en dampspærre på mindst 0,2 mm tykkelse. Eventuelle samlinger på dampspærren skal have et overlæg på mindst 50 mm og tilsluttes med en passende tape, f.eks. alu-tape.

## UNDERGULVE AF TRÆ/TRÆPLADER

SPC-gulve kan installeres på mange træunderlag, som ikke er egnede til fuldklæbde produkter. Trægulvets overflade skal være plan med en maksimal tolerance på +/-1 mm pr. løbende meter. Hvis de er glatte, flade og strukturelt sunde og fri for nedbøjning, omfatter acceptable underlag spånplader, spånplader, flamingoplader og OSB. Vær opmærksom: Der kan opstå skader på undergulve af træpaneler under opførelsen. Det er installatørens ansvar at sikre, at disse gulve er egnede.

Hvis overfladen på træundergulvet ikke er glat, skal der monteres et 6 - 10 mm underlagspanel over undergulvet. Alle paneler, der vælges som underlag, skal opfylde følgende kriterier:

- Være dimensionsstabil
- Have en glat, fuldstændigt slebet overflade, så åretegninger eller struktur ikke skinner igennem
- Være modstandsdygtige over for både statisk og slagpåvirkning
- Være fri for overfladekomponenter, der kan forårsage pletter, som f.eks. plastfyldstoffer, markeringsblæk, forseglingsmidler osv.
- Være af ensartet tæthed, porøsitet og tykkelse
- have en skriftlig garanti for egnethed og ydeevne fra panelproducenten eller have en historie med dokumenteret ydeevne.
- Du kan bruge (men det er ikke et krav) et 1,6 og maks. 2,0 mm gulvunderlag som beskrevet ovenfor. Gulvunderlaget må ikke sammenføjes med nogen form for tape.
- Du kan installere SPC-vinylgulvet direkte på undergulvet af træ/træplader.

## UNDERGULVE AF BETON

Betonundergulve skal være tørre, glatte og fri for støv, opløsningsmidler, maling, voks, fedt, olie, asfaltforsegling og andre uvedkommende materialer. Overfladen skal være hård og tæt og fri for pulver eller afskalninger. Betongulvets overflade skal være plan med en maksimal tolerance på +/-1 mm pr. løbende meter. Nye betonplader skal være gennemtørre (mindst seks uger) og helt hærdede.

Alle betonundergulve må ikke indeholde mere end 85 % restfugt. Det er obligatorisk at bruge dampspærre på alle betonundergulve, uanset undergulvets alder. Producenten påtager sig ikke ansvaret for svigt i gulvbelægningen på grund af hydrostatisk tryk eller for stor afgivelse af fugt og damp. Nye betonplader skal være helt tørre (mindst seks uger) og helt hærdede. Selvom plankerne ikke er modtagelige for fugtskader, kan overdreven fugt i undergulvet være grobund for mug, skimmel og svamp. Alt sammen noget, der kan bidrage til et usundt indeklima. De begrænsede garantier dækker ikke problemer, der opstår som følge af oversvømmelse, utætte rør eller apparater, vand, der trænger ind gennem glasskydedøre, forekomst af skimmel, misfarvning fra skimmel eller svampe eller lignende forhold.

Huller, riller, bevægelig fuge og andre fordybninger skal fyldes med en cementbaseret spartelmasse af høj kvalitet, der er glattet og udjævnet i forhold til den omgivende overflade.

- Du kan bruge (men det er ikke et krav) et 1,6 og maks. 2,0 mm gulvunderlag som beskrevet ovenfor. Gulvunderlaget skal tilsluttes med alu-tape for at skabe en komplet dampspærre.
- Du kan installere SPC-vinylgulvet direkte på et betongulv, men det er da nødvendigt at bruge en dampspærre på mindst 0,2 mm tykkelse. Eventuelle samlinger på dampspærren skal have et overlæg på mindst 50 mm og tilsluttes med en passende tape, fx alu-tape.

## EKSISTERENDE GULVBELÆGNINGER

SPC-gulve kan også lægges på de fleste eksisterende gulvbelægninger med hård overflade, forudsat at det eksisterende gulv er godt limet, og at overfladen er plan og glat.

- Ujævnheder i keramiske fliser skal udjævnes ved at påføre et overlay som f.eks. cementpuds eller nivelleringsmasse.
- Eksisterende gulve må ikke være stærkt polstrede og må ikke være tykkere end et lag.
- Må ikke installeres over tæpper.
- Gulvet skal være fladt, glat, dimensionelt sundt og fri for nedbøjning.

## INSTALLATION (Metode 1)

SPC-gulve er designet til at blive installeret som et »flydende« gulv. Plankerne må ikke fastgøres til undergulvet. Underskær altid dørkarme af træ. Tjek de lokale bygningsreglementer for dørkarme af metal. Hvis de ikke kan skæres til, skal der opretholdes en passende ekspansion omkring dørkarmen.

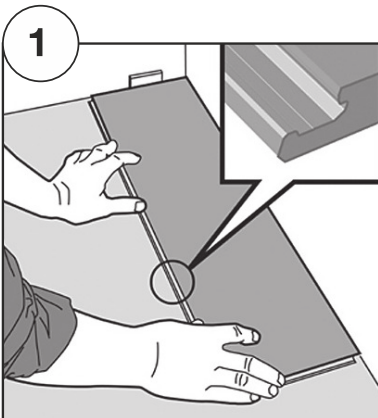

1. Første planke, første række. Efterlad et hul på 6,3 mm til venstre, og placer planken med fjersiden mod væggen.

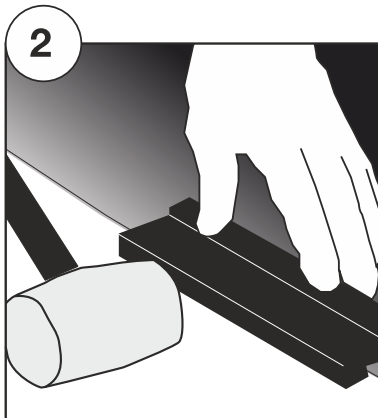

2a. Anden planke, første række. Læg den anden planke på plads, ca. 3,2 mm fra den første.

2b. Brug en tappeklods og en hammer for at undgå skader, og bank forsigtigt på enden af den anden planke for at aktivere endesamlingens låsesystem (samlingen skal være flad, tæt og uden mellemrum.) Under samlingen af den korte endesamling skal du sørge for, at plankerne er tætte mod hinanden og på linje. Placer bankeklodsen mod endefugen, og bank på klodsen med en hammer, så endefugen på den korte side går i indgreb. Fortsæt, indtil rækken er færdig.

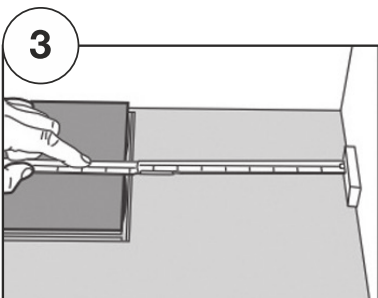

3. For enden af den første række skal du efterlade et hul på 6,3 mm til væggen og måle længden på den sidste planke og skære den af.

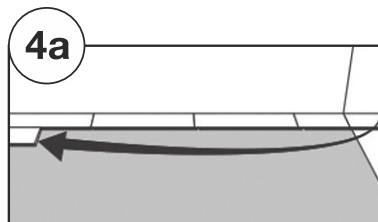

4a. Første planke, anden række. Planken skal være mindst 508 mm lang. Brug en hammer og en slagklods til at få fat i den lange fugekant.

BEMÆRK: Hvis der ikke bruges en slagklods, kan det resultere i en ukorrekt indgrebskant og forårsage skade på produktet eller låsesystemet, hvilket gør garantien ugyldig.

4b. Minimumsafstanden mellem smalle ender af planker i parallelle rækker må ikke være mindre end 406 mm.

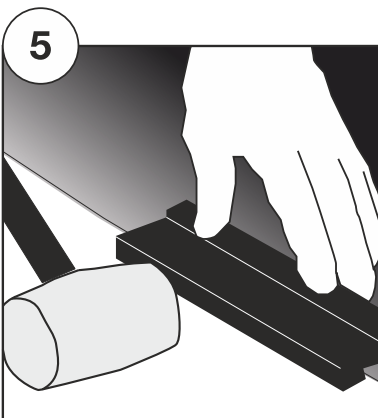
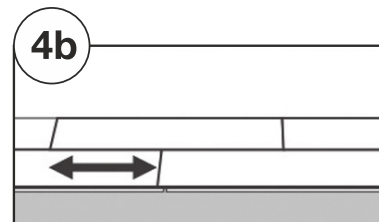

5. Anden planke, anden række. Tryk eller bank langs den smalle ende af det installerede panel. Montér den anden planke i rækken ved at sætte den 'lange' tungsiden ind i rillen på den forrige række, og tryk derefter brættet fremad og nedad, så det låses fast i den forrige række. Bank derefter på brættet fra den anden ende med en bankeklods og en hammer for at låse det fast i det foregående bræt. Gør hver række færdig, før du begynder på den næste.

Undgå at banke på låsemekanismen, da det kan forårsage skader. Beskadigede endesamlinger bør ikke installeres.

6. Efter 2-3 rækker skal du justere afstanden til forvæggen med 6,3 mm. Fortsæt med at installere hver ekstra række på denne måde, indtil rummet er færdigt.

7. Sidste række. Minimum bredde 50,2 mm.

Husk at efterlade en ekspansionsspalte på 6,3 mm. Skær panelerne til på langs, og lim de korte ender sammen.

## INSTALLATION (Metode 2)

1. Installation af den første flise. Fordelen ved kliksystemet er, at fliserne kan installeres direkte uden lim. Placer først den første flise i venstre hjørne af rummet med tapfæstet vendt mod dig selv (se fig. 1), og sørg for en ekspansionsafstand på ca. 8-12 mm fra væggen.

2. Montering af den anden flise i første række. Vip den korte kant af den anden flise ca. 30 grader opad for at indsætte den skråt i den korte kant af den første flise. Juster de korte kanter i faldretningen og forbind dem (se fig. 2).

3. Om nødvendigt kan flisen i enden af den første række tilpasses til den passende størrelse i henhold til den faktiske situation (se fig. 3). Der skal være opmærksomhed på den korrekte ekspansionsafstand fra væggen. Og længden af det lille stykke flise, der installeres, bør ikke være mindre end bredden af det færdige produkt.

4. Montering af fliserne i anden række. Skær flisen i to halvdele og brug den ene halvdel som startflise i anden række (eller brug resten af flisen, der er skåret af den sidste flise i første række, som startflise). Vip flisen i en vinkel på 30 grader, kombiner tapen på den lange kant og taphullet på den lange kant i første række, og juster de korte kanter i faldretningen og forbind dem (se fig. 4).

5. Når du installerer det andet stykke i den anden række, skal du vippe den korte kant af det produkt, der skal installeres, ca. 30 grader opad for at indsætte det skråt i den korte kant af det installerede gulv (se fig. 5). Vip de to produkter på samme tid, skub dem ind i den korte kantforbindelse langs vipperetningen (se fig. 6), mens du indsætter den lange kant skråt i taphullet i den første række. Følg ovenstående trin for at fuldføre installationen af kliksystemet.

6. Når du lægger fliser i den sidste række tæt på væggen, kan du tilpasse fliserne til de faktiske krav (se fig. 7). Vær opmærksom på den passende ekspansionsafstand fra væggen, og bredden af produkter, der installeres efter skæring, bør ikke være mindre end halvdelen af bredden af standardprodukter.

7. Under fliselægningen skal du kontrollere højdeforskellen og samlingen mellem fliserne. Der bør ikke være nogen tydelig forskel i højden ( $\leq 0,15$  mm) og ingen tydelig samling ( $\leq 0,15$  mm).

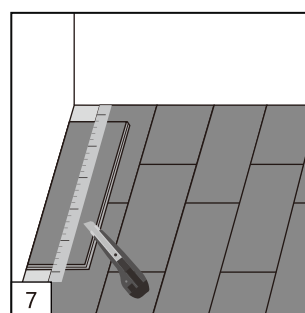
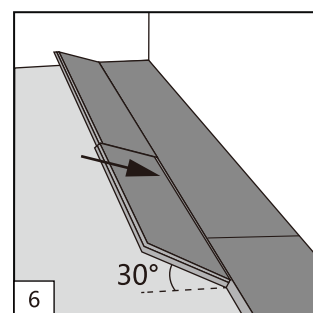
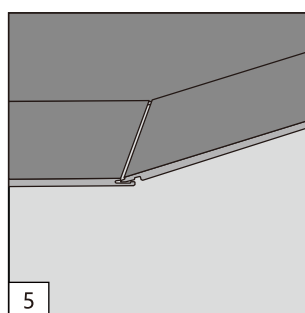
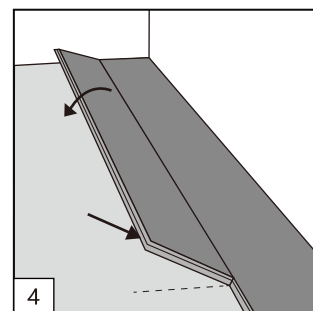
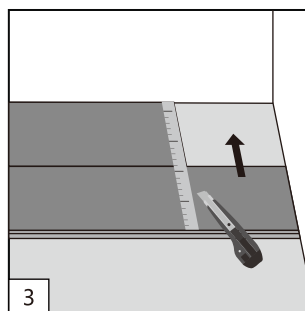
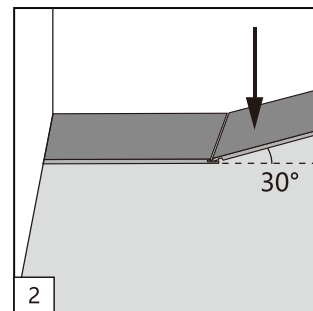
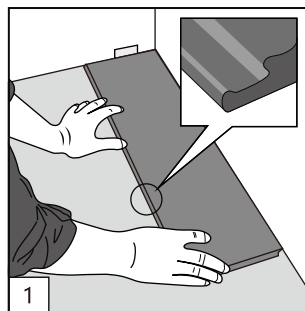

**AFMONTERING (UDEN VÆRKTØJ)**

Dit gulv kan skilles ad og samles igen, hvis det er nødvendigt.

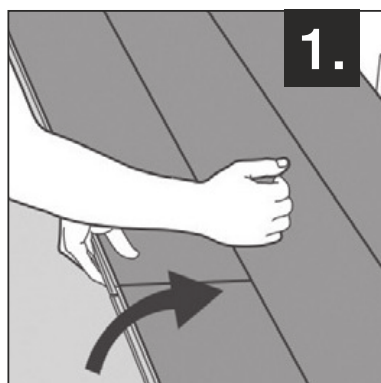

1. Adskil rækken ved forsigtigt at løfte og banke på rækken foran og frigøre den lange side.

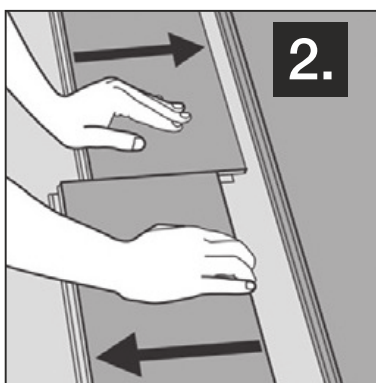

2. Skil plankerne ad ved at skubbe dem vandret. Løft ikke for at frigøre.

**GARANTI**

Garantiprodukter/ Garantiperioder

Garantidækning	Slidlag 0,3 mm
Produktionsfejl	Begrænset til boliger 20 år
Slid og falmning	Kommerciel 5 år

**GARANTIDÆKNING**

\*DEFINITIONER / For at være dækket: »Slid« skal være gennem slidlaget i en sådan grad, at det trykte mønster påvirkes eller ændres. »Fade« skal være i en sådan grad, at gulvet bliver permanent misfarvet.

Producenten garanterer, at produktet ikke vil opleve gennemslidning af vinylaget i hele produktets levetid. Gennemslidning af vinylaget defineres som 100 % gennemslidning af vinylaget, der blotlægger kernematerialet på mindst 3 % af den samlede installation. (Glansreduktion eller overfladeridser betragtes ikke som overfladeslid).

**GARANTIEN DÆKKER IKKE**

a) Fejl som følge af dårlig installation (dette omfatter - skader som følge af uregelmæssigheder i undergulvet, f.eks. store ujævnheder, løse søm eller andre fremspring; visuelle overfladefejl forårsaget af tidligere gulvbelægnings, der skulle have været fjernet eller dækket, f.eks. keramiske fliser, gulvbrædder, polstret vinyl eller ved fejl i underlaget; sømme, der »springer« eller åbner sig på grund af brug af forkert klæbemiddel eller sømteknik; nuanceforskelle fra kant til kant; misfarvning som følge af installation ved siden af en varmekilde); og synlige spartelmærker.

b) Utilfredshed på grund af forkert vedligeholdelse.

c) Problemer, der opstår på grund af for meget fugt, alkalisk eller hydrostatisk tryk i underlaget.

d) Problemer som følge af ridser, trykmærker eller andre skader forårsaget af stiletter eller skarpe højhælede sko (disse skader selv beton!), skarpe eller varme genstande, der tabes på gulvet, slæbte apparater, ubeskyttede møbelfødder.

## LEIÐBEININGAR FYRIR SPC GÓLFEFNI

Fylgja verður öllum leiðbeiningum og ráðleggingum til að fá fullnægjandi uppsetningu og ábyrgð.

Leyfðu gólfinu að aðlagast við stofuhita (u.þ.b. 20-21°C) í að minnsta kosti 48 klukkustundir fyrir uppsetningu. Skoðaðu plankana vandlega fyrir galla fyrir uppsetningu; allir hlutir sem hafa verið lagðir munu teljast ásættanlegir af viðskiptavinum.

Settu SPC gólfefni aðeins þegar byggingarsvæðið hefur verið hreinsað og hreinsað af óþarfa byggingarefni sem gæti skemmt fullunna uppsetningu.

Blandaðu saman og leggðu vörur úr nokkrum mismunandi öskjum til að ná tilætluðum plankabreytingum.

SPC gólfefni er hannað til að vera sett upp sem fljótandi einsmella læsakerfi.

Geymsla þessarar vöru: Allar öskjur af vinyflísnum eða plankagólfi skulu geymdar á þurru, sléttu og sléttu yfirborði.

## SPC UPPLÝSINGAR UM GÓLFEFNI

Vandaður og réttur undirbúningur SPC VINYL Gólfefna er mikilvægur þáttur í fullnægjandi uppsetningu. SPC gólfefni er hannað með „fljótandi gólf“ uppsetningaraðferð. Þrátt fyrir að SPC muni bæta upp fyrir minniháttar ójöfnur og eyður í gólfinu, gæti mikil ójöfnun í SPC gólfinu verið sýnileg í gegnum nýja gólfið.

Settu aldrei SPC gólfefni yfir malbikslímleifar (skera niður). Afskornar límleifar verða að vera alveg fjarlægðar og hylja þær með hágæða latex undirlagi.

Jafnvel þegar uppsetningarvirkmörk eru uppfyllt geta lítil bil milli plankna og smávægilegar ójöfnur enn sést þegar notað er fjaðrandi gólfefni. Sjónræn mat á yfirborði gólfsins ætti að fara fram í náttúrulegu dagsbirtu, úr standandi stöðu í augnhæð (u.þ.b. 160 cm yfir gólfi) og í 45 gráðu horni.

Minniháttar snyrtigalla sem aðeins sjást við sérstakar birtuskilyrði, frá óvenjulegum sjónarhornum eða eftir að á þá hefur verið bent, teljast almennt ekki til galla.

Ef rakastig innanhúss fer niður fyrir 30% RH, eða ef gólfið verður fyrir gólfhita eða viðareldavélum, geta stærri göt og „þvottabrettaáhrif“ myndast. Mat ætti alltaf að fara fram á meðan þú stendur við venjulega birtuskilyrði, ekki baklýsingu.

Vinylgólf geta haft náttúrulegan hljóm, eins og örlítið brak eða krassandi hljóð - þetta er fullkomlega eðlilegt fyrir fljótandi gólf. Hins vegar getur stöðugt og pirrandi brak stafað af ójöfnu eða óstöðugu gólfi, þar sem lægðir eða upphækkanir skapa hávaða þegar gólfið er undir þrýstingi.

Planka með verulegum litaþriggðum er hægt að nota nálægt veggjum eða sem endastykki til að ná meira jafnvægi. Lita- og gljámunur á nýjum vinylgólfum jafnast náttúrulega út með tímanum með sólarljósi, hreinsun og reglulegri notkun.

Þrýstimerki og rispur af fótum húsgagna geta komið fram - notaðu alltaf viðeigandi filtpúða. Fyrir skrifstofustóla, sjúkrahússtóla og þess háttar ætti að setja gólfmottu undir. Athugið að mottur, hurðastopparar með gúmmíbaki og gúmmíhjól geta innihaldið latex sem getur varanlega mislitað vinylfleti.

Með tímanum mun litur gólfsins breytast vegna birtu - mælt er með sóhlífum, sérstaklega fyrir glugga sem snúa í suður og vestur. Fljótandi gólf ætti aldrei að setja í votrymi, herbergi með gólfniðurföllum eða sólskálum. Gólfið má ekki festa með þungum húsgögnum, eldhúsum, innbyggðum skápum eða standandi milliveggjum. Óheimilt er að þetta gólfið með þéttiefni þar sem það mun takmarka náttúrulegt þess hreyfing.

Vandamál sem koma upp vegna eðlilegs slits, óviðeigandi viðhalds, vélræns álags (t.d. frá leikföngum eða skrifstofustólum), óhóflegar notkunar umfram það sem ætlað er eða vanrækslu teljast ekki gallar og því er ekki hægt að krefjast þess samkvæmt ábyrgðinni.

## UNDIRLAGI

Við mælum með að nota auka undirlag sem er 1,6 eða hámark 2,0 mm. Mikilvægt er að styrkur undirlags sé að lágmarki 280 kpa/m<sup>2</sup>, notkun á léttari undirlagi getur valdið sprungum í læsakerfi gólfsins og falla slík vandamál ekki undir ábyrgðina. Þannig að ef þú notar auka undirlag skaltu ganga úr skugga um að gæði og þéttleiki séu nógu sterkir.

Undirlag á viðar-/viðarplötu undirgólf:

- Hagstætt er (en það er ekki skilyrði) að nota 1,6 og hámark 2,0 mm undirlag eins og lýst er hér að ofan. Undirlagið má ekki festa með hvers kyns borði.
- Hægt er að setja SPC vínýlgólfið beint á viðar-/viðarplötu undirgólfið.

Undirlag á steypu gólfi:

- Hagstætt er (en það er ekki skilyrði) að nota 1,6 og hámark 2,0 mm undirlag eins og lýst er hér að ofan. Undirgólfið verður að tengja með álbandi til að mynda fullkomna gufuvörn.
- Hægt er að setja SPC vínýlgólfið beint á steyp gólf en nauðsynlegt er að nota gufuvörn sem er að minnsta kosti 0,2 mm þykkt. Allir samskeyti á gufuvörn skulu hafa minnst 50 mm skörun og vera tengdir með viðeigandi borði, t.d. ál borði.

## VIÐ/PLAÐ UNDIRGÓLF

SPC gólfefni er hægt að setja yfir mörg viðar undirlag sem henta ekki fyrir fullkomlega tengt vörur. Yfirborð viðargólfsins skal vera jafnt með hámarks vikmörkum +/-1 mm á hvern hlaupandi metra. Ef þær eru sléttar, flatar, burðarvirkar og lausar við lafandi, eru ásætlanlegt undirlag spónaplata, spónaplata, froðuplötur og OSB. Vinsamlega athugið: Skemmdir á viðarplötu undirgólffum geta orðið á meðan á byggingu stendur. Það er á ábyrgð uppsetningaraðila að tryggja að þessi gólf séu hentug.

Ef yfirborð viðarundirgólfs er ekki slétt þarf að setja 6 - 10 mm undirlagsplötu yfir undirgólfið. Öll spjöld sem valin eru sem undirlag verða að uppfylla eftirfarandi skilyrði:

- Vertu stöðugur í stærð
- Hafa slétt, fullslípað yfirborð þannig að engin korn eða áferð komi í gegn
- Vertu ónæmur fyrir bæði stöðu- og höggskemmdum
- Vertu laus við yfirborðsihluti sem geta valdið blettum eins og plastfylliefni, merkiblek, þéttiefni o.fl.
- Vera með einsleitum þéttleika, grop og þykkt
- Hafa skriflega ábyrgð á hæfi og frammistöðu frá framleiðanda spjaldsins eða hafa sögu um skjalfest afköst.
- Þú mátt nota (en þarft ekki að nota) 1,6 og max. 2,0 mm undirlag eins og lýst er hér að ofan. Undirlagið má ekki festa með hvers kyns borði.
- Hægt er að setja SPC vínýlgólfið beint á viðar-/viðarplötu undirgólfið.

## STEYPUN UNDIRGÓLF

Steypt undirgólf skulu vera þurr, slétt og laus við ryk, leysiefni, málningu, vax, fitu, olíu, malbikspéttiefni og önnur framandi efni. Yfirborðið verður að vera hart og þétt og laust við duft eða flögnun. Yfirborð steypst gólfs skal vera jafnt með hámarks vikmörkum +/-1 mm á hvern hlaupandi metra. Nýjar steypuplötur verða að vera vandlega þurrar (að minnsta kosti sex vikur) og fullhertar.

Öll steyp undirgólf mega ekki innihalda meira en 85% afgangsraka. Skýlt er að nota gufuvörn á öll steyp undirgólf, óháð aldri undirgólfsins. Framleiðandinn tekur ekki ábyrgð á bilun í gólfefni vegna vatnsstöðuþrýstings eða of mikillar raka- og gufulosunar. Nýjar steypuplötur verða að vera alveg þurrar (að minnsta kosti sex vikur) og fullhertar. Þó plankarnir séu ekki viðkvæmir fyrir rakaskemmdum getur of mikill raki í undirgólfinu verið gróðrarstía myglu, myglu og sveppa. Allt þetta getur stuðlað að óheilbrigðu inniloftslagi. Takmörkuðu ábyrgðin ná ekki til vandamála sem stafa af flóðum, leka rörs eða tækja, vatns sem kemst inn um glerrennihurðir, myglusvepps, mislitunar af völdum myglu eða svepps eða svipaðra aðstæðna.

Holur, rifur, hreyfisamskeyti og aðrar dældir þarf að fylla með hágæða sementfylliefni sem er slétt og jafnað við yfirborðið í kring.

- Þú mátt nota (en þarft ekki að nota) 1,6 og max. 2,0 mm undirlag eins og lýst er hér að ofan. Tengja þarf undirlagið með álbandi til að mynda fullkomna gufuvörn.
- Hægt er að setja SPC vínýlgólfið beint á steyp gólf, en nota þarf gufuvörn sem er að minnsta kosti 0,2 mm þykk. Allir samskeyti á gufuvörn skulu hafa minnst 50 mm skörun og vera tengdir með viðeigandi borði, t.d. ál borði.

## NÚVERANDI GÓLFKLÆDNING

Einnig er hægt að setja SPC gólfefni yfir flestar núverandi gólfefni með hörðu yfirborði, að því tilskildu að núverandi gólf sé vel tengt og yfirborðið jafnt og slétt.

- Ójöfnun í keramikflísnum ætti að jafna með því að setja á yfirborð eins og sementsgifs eða sléttunarefni.
- Gólf sem fyrir eru ættu ekki að vera mikið bólstruð og ættu ekki að vera þykkara en eitt lag.
- Ekki setja yfir teppi.
- Gólfið á að vera flatt, slétt, víddargott og laus við lafandi.

## UPPSETNING (Aðferð 1)

SPC gólf eru hönnuð til að vera sett upp sem „fljótandi“ gólf. Plankarnir mega ekki festast við undirgólfið. Alltaf undirskorið viðarhurðarkarma. Athugaðu staðbundna byggingarreglur fyrir hurðarkarma úr málm. Ef ekki er hægt að skera þær í stærð þarf að viðhalda viðeigandi stækkun í kringum hurðarkarminn.

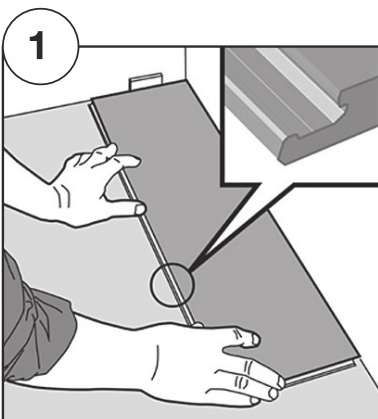

1. Fyrsti planki, fyrsta röð. Skildu eftir 6,3 mm bil vinstra megin og settu plankann með tunguhliðina upp að vegg.

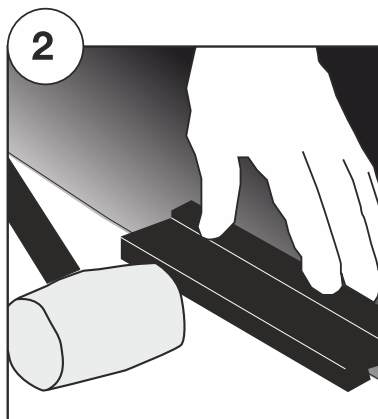

2a. Annar planki, fyrsta röð. Settu seinni bjálkann á sinn stað, u.þ.b. 3,2 mm frá því fyrsta.

2b. Notaðu slákubb og hamar til að forðast skemmdir, bankaðu varlega á endann á öðrum bjálknum til að virkja læsikerfi endasamskeytisins (samskeytin ætti að vera flöt, þétt og án bila.) Meðan á samsetningu stuttendasamskeytisins stendur. Gakktu úr skugga um að plankarnir séu þéttir saman og í takt. Settu slákubbinn upp að endasamskeyti og bankaðu á kubbinn með hamri þannig að endasamskeytin á skammhliðinni festist. Haldið áfram þar til röðin er búin.

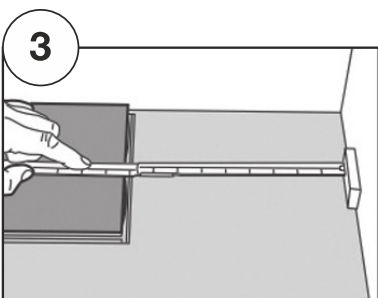

3. Í lok fyrstu röð, skildu eftir 6,3 mm bil við vegginn og mældu lengd síðasta plankans og klipptu hann.

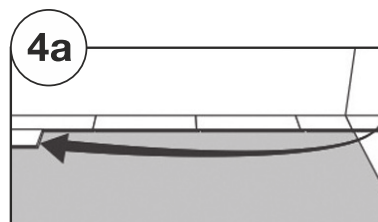

4a. Fyrsta planki, önnur röð. Plankinn þarf að vera minnst 508 mm langur. Notaðu hamar og hamarblokk til að grípa í langa brún liðsins. ATHUGIÐ: Ef ekki er notað strikablokk getur það leitt til rangrar grípandi brún og veldur skemmdum á vörunni eða læsingarkerfinu, sem ógildir ábyrgðina.

4b. Lágmarksfjarlægð milli mjóra enda planka í samsíða röðum skal ekki vera minni en 406 mm.

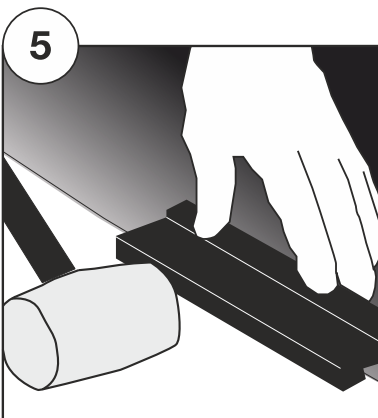
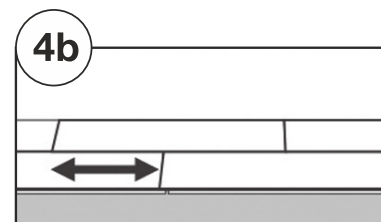

5. Annar planki, önnur röð. Ýttu á eða pikkaðu meðfram þrönga enda uppsettu spjaldsins. Settu seinni bjálkann í röðina með því að stinga „löngu“ tunguhliðinni í raufina á fyrri röðinni, ýttu síðan borðinu fram og niður til að læsa því í fyrri röðina. Bankaðu síðan á spjaldið frá hinum endanum með slákubb og hamri til að læsa því inn á fyrri borð. Ljúktu við hverja röð áður en þú byrjar á þeirri næstu.

Forðist að banka á læsingarbúnaðinn þar sem það getur valdið skemmdum. Ekki má setja upp skemmdar endasamskeyti.

6. Eftir 2-3 raðir skaltu stilla fjarlægðina að framveggnum um 6,3 mm. Haltu áfram að setja upp hverja viðbótarröð á þennan hátt þar til herbergið er fullbúið.

7. Síðasta röð. Lágmarksbreidd 50,2 mm.

Mundu að skilja eftir 6,3 mm þenslubil. Skerið spjöldin eftir endilöngu og límið stuttu endana saman.

## UPPSETNING (Aðferð 2)

1. Uppsetning fyrsta flísarinnar. Kosturinn við smellukerfið er sá að flísar má setja beint upp án límis. Fyrst er sett fyrsta flísin í vinstra horni herbergisins með fellinguna snúna að þér (sjá mynd 1) og skilið eftir um 8–12 mm breitt þenslubil frá veggnum.

2. Uppsetning annars flísarinnar í fyrstu röð. Hallaðu stuttu brún annars flísarins um það bil 30° upp á við til að stinga honum skátt inn í stuttu brún fyrsta flísarins. Réttu stuttu brúnirnar í fallstefnu og tengdu þær (sjá mynd 2).

3. Ef þörf krefur má sniða flísina við enda fyrstu raðarinnar í viðeigandi stærð miðað við aðstæður (sjá mynd 3). Gæta skal rétts þenslubils frá veggnum. Lengd þess litla flísabits sem sett er upp má ekki vera minni en breidd fullunninnar vöru.

4. Uppsetning flísa í annarri röð. Skerið flísina í tvær helminga og notið annan helminginn sem upphafsstykki í annarri röð (eða notið afganginn af flísinni sem skorin var úr síðasta stykkinu í fyrstu röð sem upphafsstykki). Hallið flísinni um 30° horna, tengið tenoninn á langbrúninni og mótið á langbrúninni í fyrstu röð, raðið stuttsíðurnar í fallstefnu og tengið þær (sjá mynd 4).

5. Þegar annar flísinn er settur í annarri röð, hallið stutta brún vörunnar um það bil 30° upp á við til að stinga honum skátt inn í stuttu brúnina á fyrri flísinni (sjá mynd 5). Hallið báðum vörunum samtímis og ýtið þeim inn í stuttskammtagönguna í samræmi við hallahornið (sjá mynd 6), á sama tíma og þið setjið langa skammtagönguna skátt inn í fellinguna í fyrstu röðinni. Fylgið ofangreindum skrefum til að ljúka uppsetningu smellikerfisgólfsins.

6. Þegar flísar eru lagðar í síðasta röðinni nálægt veggnum er hægt að sniða þær að raunverulegum kröfum (sjá mynd 7). Gættu þess að tryggja viðeigandi þenslubilið frá veggnum, og breidd vöru sem sett er upp eftir skurð skal ekki vera minni en helmingur breiddar staðalsvöru.

7. Við flísalögn skaltu athuga hæðarmismun og fuguna á milli flísanna. Ekki má vera neinn áberandi hæðarmunur ( $\leq 0,15$  mm) né áberandi fögur ( $\leq 0,15$  mm).

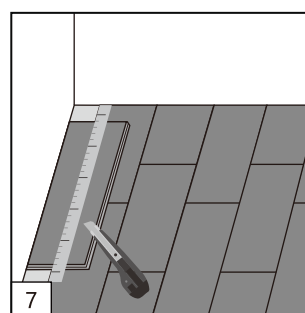
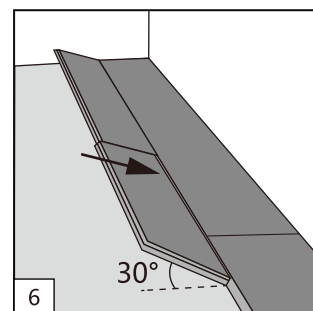
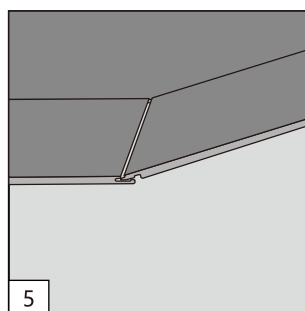
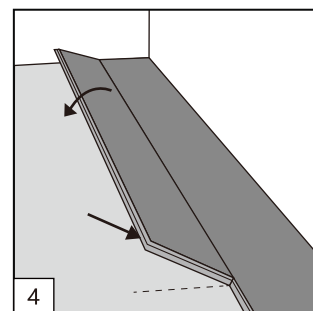
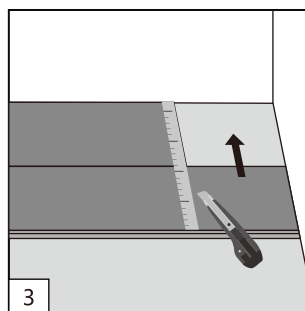
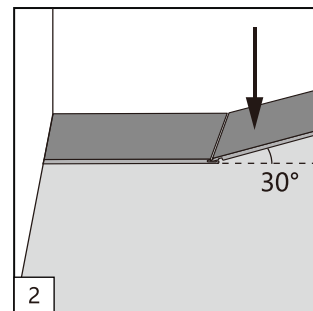
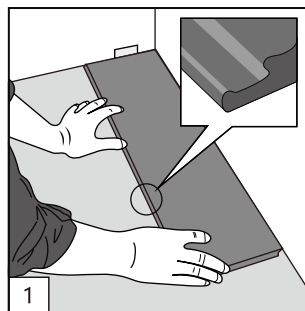

## Í SUNDUR (ÁN VERKFÆRA)

Hægt er að taka gólfið þitt í sundur og setja saman aftur ef þörf krefur.

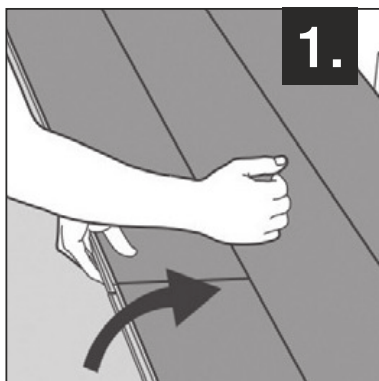

1. Aðskiljið röðina með því að lyfta varlega og banka á röðina að framan og losa langhliðina.

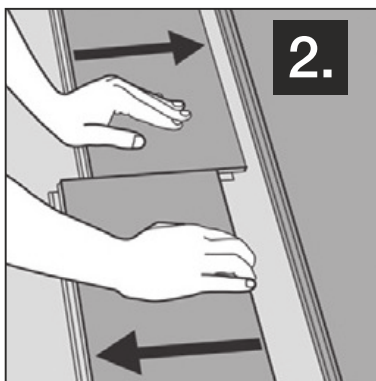

2. Aðskiljið plankana með því að ýta þeim lárétt. Ekki lyfta til að losa.

## ÁBYRGÐ

Ábyrgðarvörur/Ábyrgðartímabil

Ábyrgðarvernd	Slitlag 0,3 mm
Framleiðsluvilla	Takmarkað við íbúðarhúsnæði 20 ár
Slit og dofna	Auglýsing 5 ár

## ÁBYRGÐARVERK

\*SKILGREININGAR / Til að hylja: "Slitun" verður að vera í gegnum slitlagið að því marki að prentað mynstur verði fyrir áhrifum eða breytist. „Fade“ verður að vera í þeim mæli að gólfið mislitist varanlega.

Framleiðandinn ábyrgist að varan muni ekki verða fyrir neinu sliti á vínýllaginu á líftíma vörunnar. Vinyl slit er skilgreint sem 100% slit vínýllagsins sem afhjúpar kjarnaefnið á að minnsta kosti 3% af heildaruppsetningunni. (Lækkun á gljáa eða rispum á yfirborði teljast ekki yfirborðsslit).

## ÁBYRGÐIN NÆR EKKI

a) Galla sem stafar af lélegri uppsetningu (þetta felur í sér - skemmdir sem stafa af ójöfnum í undirgólfinu, svo sem stórum ójöfnum, lausum saumum eða öðrum útskotum; sjónrænum yfirborðsgöllum af völdum fyrri gólfefnis sem hefði átt að fjarlægja eða hylja, svo sem keramikflísar, gólfplötur, púðavínýl eða vegna galla í saumnum sem eru opnir á undirlaginu í opnu gólfinu; lím- eða saumataekni munur á skugga frá brún til brún; og sjáanleg fyllingarmerki.

b) Óánægja vegna óviðeigandi viðhalds.

c) Vandamál sem stafa af of miklum raka, basa eða vatnsstöðuprýstingi í undirgólfinu.

d) Vandamál sem stafa af rispum, þrýstingsmerkjum eða öðrum skemmdum af völdum stiletto eða beittum háhæluðum skóm (þessir skemma jafnvel steypu!), beittum eða heitum hlutum sem falla á gólfið, dráttartækjum, óvörðum húsgagnafætur.

## INSTALLATIONSVÄGLEDNING FÖR SPC-GOLV

Alla instruktioner och rekommendationer måste följas för att installationen ska bli tillfredsställande och garantin gälla.

Låt golvet acklimatisera sig vid rumstemperatur (ca 20–21 °C) i minst 48 timmar före installation. Kontrollera noggrant att plankorna inte har några defekter före installation. Alla delar som har lagts kommer att anses som accepterade och godkända av kunden.

Installera SPC-golv först efter att arbetsplatsen har städats och rensats från onödigt byggmaterial som kan skada den färdiga installationen.

Blanda och installera produkter från flera olika kartonger för att uppnå önskad variation mellan plankorna.

SPC-golv är utformat för att installeras som ett flytande uni-click-låssystem.

Förvaring av denna produkt: Alla kartonger som innehåller vinylplattor eller plankgolv ska förvaras på en torr, plan och jämn yta.

### SPC-GOLVINFORMATION

En noggrann och korrekt förberedelse av SPC VINYL FLOOR är en viktig del av en tillfredsställande installation. SPC-golv är utformat med en installationsmetod för "flytande golv". Även om SPC överbryggar mindre ojämnheter och springor i golvet kan kraftiga ojämnheter eller grovheter i SPC FLOOR synas genom det nya golvbeläggningen.

Installera aldrig SPC-golvprodukter över rester av asfaltbaserat lim (cut back). Rester av cut back-lim måste avlägsnas helt och täckas med ett högkvalitativt latexunderlag.

Även när installationstoleranserna uppfylls kan små mellanrum mellan plankorna och mindre ojämnheter fortfarande synas när man använder ett elastiskt golvbeläggningsmaterial. Visuella bedömningar av golvytan bör göras i naturligt dagsljus, från stående position i ögonhöjd (cirka 160 cm över golvet) och i en vinkel på 45 grader.

Mindre kosmetiska brister som endast syns under speciella ljusförhållanden, från ovanliga vinklar eller efter att de har påpekats betraktas i allmänhet inte som defekter.

Om luftfuktigheten inomhus sjunker under 30 % RH eller om golvet utsätts för golvvärme eller vedeldade kaminer kan större mellanrum och en "tvättbrädeseffekt" uppstå. Bedömningar bör alltid göras under normala ljusförhållanden, inte mot bakgrundsbelysning.

Vinylgolv kan ha ett naturligt ljud, såsom lätt knarrande eller knastrande ljud – detta är helt normalt för flytande golv. Konstant och störande knarrande kan dock bero på ett ojämnt eller instabilt undergolv, där fördjupningar eller upphöjda områden orsakar ljud när golvet utsätts för tryck.

Plankor med betydande färgvariationer kan användas nära väggar eller som ändstycken för ett mer balanserat utseende. Färg- och glanskillnader i nya vinylgolv jämnas naturligt ut med tiden genom exponering för solljus, rengöring och regelbunden användning.

Tryckmärken och repor från möbelfötter kan uppstå – använd alltid lämpliga filtkuddar. För kontorsstolar, sjukhusstolar och liknande bör en golvmatta placeras under. Tänk på att mattor, dörrstopp med gummibaksida och gummihjul kan innehålla latex, vilket kan missfärga vinylytor permanent.

Med tiden förändras golvets färg på grund av ljusexponering – solskydd rekommenderas, särskilt för fönster som vetter mot söder och väster. Flytande golv ska aldrig installeras i våtrum, utrymmen med golvbrunnar eller solrum. Golvet får inte fixeras på plats med tunga möbler, kök, inbyggda skåp eller fasta skiljeväggar. Det är inte tillåtet att täta golvet med fogmassa, eftersom det skulle begränsa dess naturliga rörelse.

Problem som uppstår på grund av normalt slitage, felaktigt underhåll, mekanisk påfrestning (t.ex. från leksaker eller kontorsstolar), överdriven användning utöver det avsedda ändamålet eller vårdslöshet betraktas inte som defekter och kan därför inte omfattas av garantin.

## GOLVUNDERLAG

Vi rekommenderar att du använder ett extra golvunderlag på 1,6 eller maximalt 2,0 mm. Det är viktigt att golvunderlagets hållfasthet är minst 280 kPa/m<sup>2</sup>. Om du använder ett mindre tätt underlag kan det orsaka sprickor i golvets låssystem, och sådana problem täcks inte av garantin. Se därför till att kvaliteten och densiteten är tillräckligt hög om du använder ett extra golvunderlag.

Golvunderlag på undergolv av trä/träskivor:

- Du kan med fördel (men det är inte nödvändigt) använda ett golvunderlag på 1,6 eller maximalt 2,0 mm som beskrivs ovan. Golvunderlaget ska inte fästas med någon form av tejp.
- Du kan installera SPC-vinylgolvet direkt på trä-/träskivundergolvet.

Golvunderlag på betongundergolv:

- Du kan med fördel (men det är inte nödvändigt) använda ett 1,6 eller maximalt 2,0 mm golvunderlag enligt beskrivningen ovan. Golvunderlaget ska fästas med aluminiumtejp för att skapa en fullständig ångspärr.
- Du kan installera SPC-vinylgolvet direkt på betonggolvet, men då krävs det att du använder en ångspärr med en tjocklek på minst 0,2 mm. Alla fogar på ångspärren måste ha en överlappning på minst 50 mm och fästas med lämplig tejp, till exempel aluminiumtejp.

## TRÄ-/TRÄSKIVOR SOM UNDERGOLV

SPC-golv kan installeras på många träunderlag som inte är lämpliga för helt limmade produkter. Trägolvet ska vara plant, med en maximal tolerans på +/-1 mm per löpmeter. Om de är släta, plana, strukturellt stabila och utan böjning är spånskivor, spånplattor, flisplattor och OSB-skivor acceptabla underlag. Varning: Skador kan uppstå på undergolv av träpaneler under installationen. Installatören ansvarar för att dessa golv är lämpliga.

Om ytan på träundergolvet inte är slät bör en 6–10 mm underlagsplatta installeras över undergolvet. Alla plattor som väljs som underlag måste uppfylla följande kriterier:

- Vara dimensionsstabila.
- Ha en slät, helt slipad yta så att ådringen eller strukturen inte syns igenom.
- Vara motståndskraftiga mot både statisk och slagpåverkan.
- Vara fria från ytkomponenter som kan orsaka fläckar, såsom plastfyllmedel, märkningsbläck, tätningsmedel etc.
- Ha enhetlig densitet, porositet och tjocklek.
- Ha en skriftlig garanti för lämplighet och prestanda från panelproducenten eller ha en dokumenterad prestandahistorik.
- Du kan använda (men det är inte nödvändigt) ett 1,6 eller maximalt 2,0 mm golvunderlag enligt beskrivningen ovan. Golvunderlaget ska inte fästas med någon form av tejp.
- Du kan installera SPC-vinylgolvet direkt på undergolvet av trä/träskivor.

## BETONGUNDERGOLV

Betongundergolv måste vara torra, släta och fria från damm, lösningsmedel, färg, vax, fett, olja, asfaltföreglingsmedel och andra främmande material. Ytan måste vara hård och tät och fri från pulver eller flagnande. Betonggolvet ska vara plant, med en maximal tolerans på +/-1 mm per löpmeter. Nya betongplattor måste vara helt torra (minst sex veckor) och helt härdade.

Alla betongundergolv får inte innehålla mer än 85 % restfuktighet. Det är obligatoriskt att använda ångspärr på alla betongundergolv, oavsett undergolvets ålder. Tillverkaren tar inte ansvar för golvbeläggningsfel på grund av hydrostatiskt tryck eller överdriven fuktutsläpp. Nya betongplattor måste vara helt torra (minst sex veckor) och helt härdade. Även om plankorna inte är känsliga för fuktskador kan överdriven fukt i undergolvet vara en grogrund för mögel, mjöldagg och svamp. Allt detta kan bidra till en ohälsosam inomhusmiljö. De begränsade garantierna täcker inte problem som uppstår till följd av översvämning, läckande rör eller vitvaror, vatten som tränger in genom skjutdörrar av glas, förekomst av mögel, missfärgning från mögel eller svamp eller liknande förhållanden.

Hål, spår, expansionsfogar och andra fördjupningar måste fyllas med en högkvalitativ cementbaserad spackel- och utjämningsmassa, som spacklas jämnt och jämnas ut med den omgivande ytan.

- Du kan använda (men det är inte nödvändigt) ett 1,6 eller maximalt 2,0 mm golvunderlag enligt beskrivningen ovan. Golvunderlaget ska fästas med aluminiumtejp för att skapa en fullständig ångspärr.
- Du kan installera SPC-vinylgolvet direkt på betonggolvet, men då krävs det att du använder en ångspärr med en tjocklek på minst 0,2 mm. Alla fogar på ångspärren måste ha en överlappning på minst 50 mm och fästas med lämplig tejp, t.ex. aluminiumtejp.

## BEFINTLIGA GOLVBELÄGGNINGAR

SPC-golv kan också installeras över de flesta befintliga golvbeläggningar med hård yta, förutsatt att det befintliga golvet är väl fastsatt och ytan är plan och slät.

- Ojämnheter i keramiska plattor bör jämnas ut genom att applicera ett överdrag, t.ex. cementspackel eller utjämningsmassa.
- Befintliga golv bör inte vara kraftigt dämpade och inte vara tjockare än ett lager.
- Lägg inte golvet över mattor.
- Golvet ska vara plant, jämnt, dimensionellt stabilt och fritt från böjningar.

## INSTALLATION (Metod 1)

SPC-golv är utformat för att installeras som ett "flytande" golv. Fäst inte plankorna i undergolvet. Skär alltid undan trädörrkarmar. Kontrollera lokala byggnormer för metallörrkarmar. Om de inte kan skäras måste lämplig expansion upprätthållas runt dörrkarmarna.

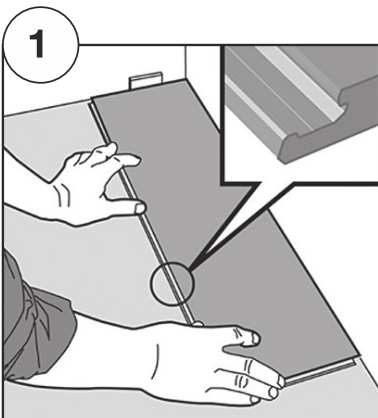

1. Första plankan, första raden. Lämna ett mellanrum på 6,3 mm till vänster och placera plankan med tungan mot väggen.

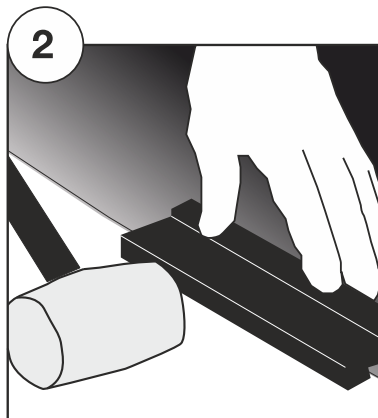

2a. Andra plankan, första raden. Läg den andra plankan på plats, cirka 3,2 mm från den första.

2b. Använd en slagkloss och en hammare för att undvika skador och knacka försiktigt på änden av den andra plankan för att låsa ändfogssystemet (fogen ska vara plan, tät och utan mellanrum). Se till att plankorna ligger tätt mot varandra och är i linje när du ansluter den korta ändfogen. Placera slagklossen mot ändfogen och knacka på klossen med en hammare så att den korta sidans ändfog låses. Fortsätt tills raden är klar.

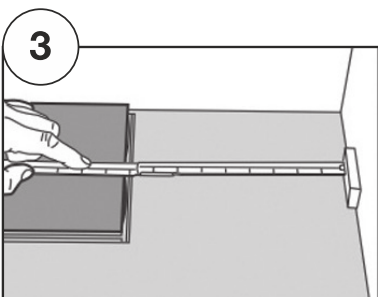

3. Lämna ett mellanrum på 6,3 mm till väggen i slutet av den första raden, mät längden på den sista plankan och kapa den.

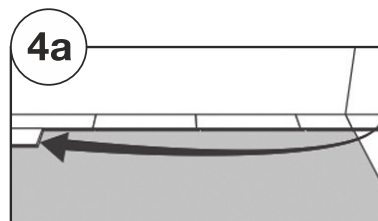

4a. Första plankan, andra raden. Plankan ska ha en minsta längd på 508 mm. Använd en hammare och ett slagkloss för att fästa den långa sidans fogkant.

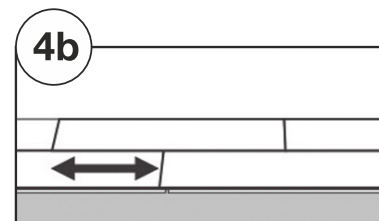

4b. Minsta avstånd mellan de smala ändarna på plankorna i parallella rader får inte vara mindre än 406 mm.

OBS: Om du inte använder en slagkloss kan det resultera i en felaktigt infäst kant och orsaka skador på produkten eller låssystemet, vilket gör garantin ogiltig.

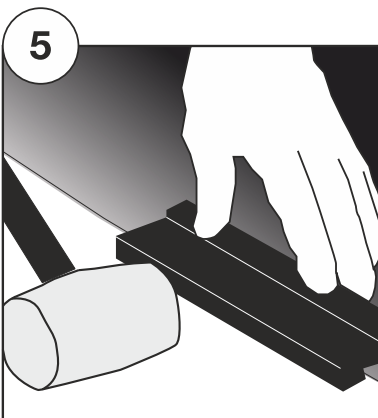

5. Andra plankan, andra raden. Tryck eller knacka längs den smala änden av den installerade panelen. Installera den andra plankan i raden genom att föra in den "långa" tungan i spåret i föregående rad och sedan trycka brädan framåt och nedåt så att den låses fast i föregående rad. Knacka sedan på brädan från andra änden med en knackkloss och en hammare för att låsa fast den i föregående bräda. Slutför varje rad innan du börjar med nästa rad.

Undvik att knacka på låsmekanismen, eftersom det kan orsaka skador. Skadade ändskarvar ska inte monteras.

6. Efter 2–3 rader justerar du avståndet till framväggen med 6,3 mm. Fortsätt att montera varje ytterligare rad på detta sätt tills rummet är färdigt.

7. Sista raden. Minsta bredd 50,2 mm.

Kom ihåg att lämna ett expansionsgap på 6,3 mm.

Skär panelerna på längden och limma de korta ändarna.

## INSTALLATION (Metod 2)

1. Installation av den första plattan. Fördelen med klick-systemet är att plattorna kan installeras direkt utan lim. Placera först den första plattan i rummets vänstra hörn med spåret vänt mot dig själv (se fig. 1) och lämna ett expansionsutrymme på cirka 8–12 mm från väggen.

2. Installation av den andra plattan i första raden. Luta den korta kanten på den andra plattan cirka 30 grader uppåt för att sätta in den snett i den korta kanten på den första plattan. Rikta in de korta kanterna i fallriktningen och fäst dem (se fig. 2).

3. Om det behövs kan kakelplattan i slutet av den första raden anpassas till lämplig storlek enligt den faktiska situationen (se fig. 3). Man bör vara uppmärksam på att det finns tillräckligt med expansionsutrymme från väggen. Längden på den lilla kakelplattan som installeras bör inte vara mindre än bredden på den färdiga produkten.

4. Installation av kakelplattorna i den andra raden. Skär kakelplattan i två halvor och använd ena halvan som startbit i den andra raden (eller använd resten av kakelplattan som skurits av från den sista biten i den första raden som startbit). Luta kakelplattan i en vinkel på 30 grader, kombinera tappen på den långa kanten och spåret på den långa kanten i den första raden, rikta in de korta kanterna i fallriktningen och koppla ihop dem (se fig. 4).

5. När du installerar den andra delen i den andra raden, luta den korta kanten på produkten som ska installeras cirka 30 grader uppåt för att sätta in den snett i den korta kanten på det installerade golvet (se fig. 5). Luta de två produkterna samtidigt, tryck in dem i den korta kantanslutningen längs lutningsriktningen (se fig. 6), samtidigt som du för in den långa kanten snett i spåret i den första raden. Följ stegen ovan för att slutföra följande klickinstallationssystem.

6. När du lägger kakel i den sista raden nära väggen kan du anpassa kakelplattorna efter de faktiska kraven (se fig. 7). Var uppmärksam på lämpligt expansionsutrymme från väggen, och bredden på produkter som installeras efter kapning bör inte vara mindre än hälften av bredden på standardprodukter.

7. Kontrollera höjdskillnaden och fogarna mellan kakelplattorna under läggningen. Det bör inte finnas någon tydlig höjdskillnad ( $\leq 0,15$  mm) och inga tydliga fogar ( $\leq 0,15$  mm).

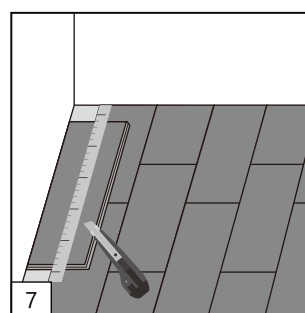
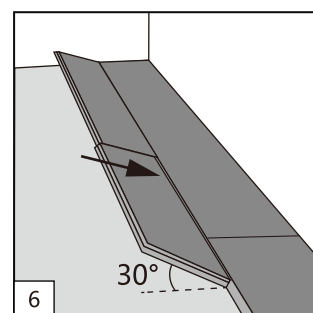
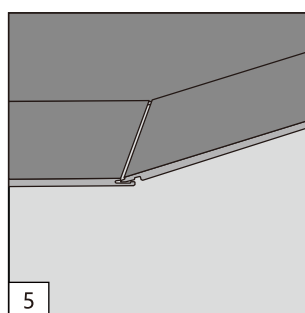
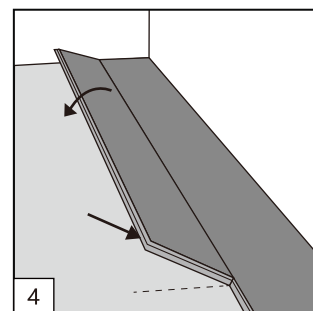
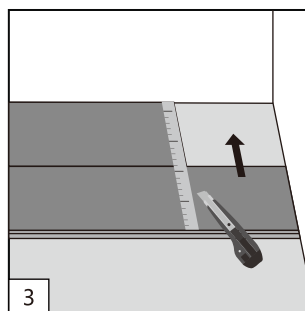
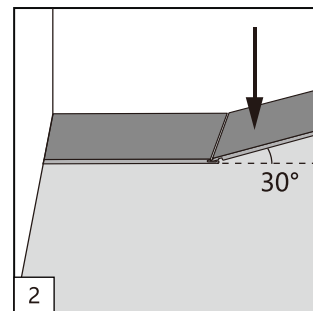
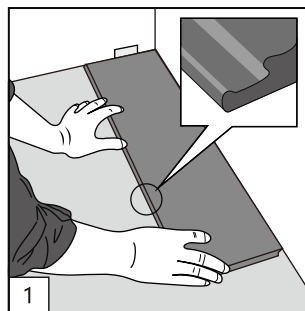

## DEMONTERING (UTAN VERKTYG)

Golvet kan demonteras och monteras om igen vid behov.

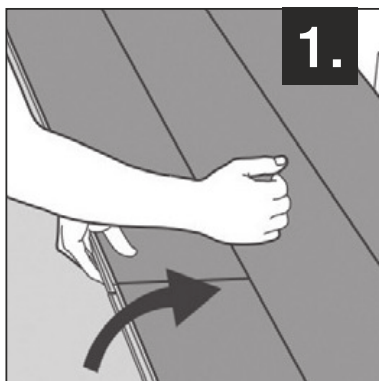

1. Separera raden genom att försiktigt lyfta och knacka på raden framför och släppa den långa sidan.

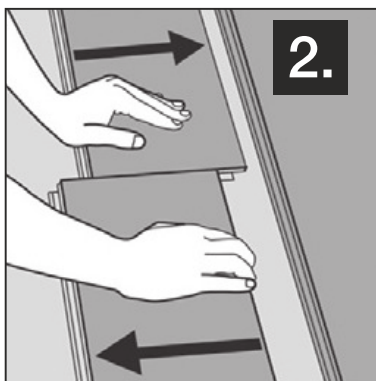

2. Demontera plankorna genom att skjuta dem horisontellt. Lyft inte för att lossa dem.

## GARANTI

Garantiprodukter/garantiperioder

Garantitäckning	Slitelager 0,3 mm
Tillverkningsfel	Begränsad garanti för bostäder 20 år
Slitage och blekning	Kommersiellt bruk 5 år

## GARANTITÄCKNING

\*DEFINITIONER / Omfattas: "Slitage" måste vara så omfattande att det tryckta mönstret påverkas eller förändras. "Bleknad" måste vara så omfattande att golvet är permanent missfärgat.

Tillverkaren garanterar att produkten inte kommer att uppvisa genomgående slitage på vinylskiktet under produktens livslängd. Genomgående slitage på vinylskiktet definieras som 100 % genomgående slitage på vinylskiktet som exponerar kärnmaterialet på minst 3 % av den totala installationen. (Minskad glans eller repor på ytan räknas inte som yt slitage.)

## GARANTIEN TÄCKER INTE

a) Defekter som uppstår till följd av felaktig installation (detta inkluderar skador som uppstår till följd av ojämnheter i undergolvet, till exempel överdriven ojämnhet, lösa spikar eller andra utskjutande delar; synliga ytdefekter orsakade av tidigare golvbeläggningar som borde ha tagits bort eller täckts, till exempel keramiska plattor, golvbrädor, dämpad vinyl, eller av fel i underlaget; fogar som "toppas" eller öppnas på grund av användning av fel lim eller fogningsmetod; färgskillnader mellan kanterna; missfärgning till följd av installation intill en källa till överdriven värme); och synliga spackelspår.

b) Missnöje till följd av felaktigt underhåll.

c) Problem till följd av överdriven fukt, alkali eller hydrostatiskt tryck i underlaget.

d) Problem som uppstår på grund av skär, revor, skårar, brännskador eller andra skador orsakade av stilettklackar eller vassa högklackade skor (dessa skador till och med betong!), vassa eller heta föremål som tappas på golvet, apparater som dras över golvet, oskyddade möbelfötter.

## INSTALLASJONSVEILEDNING FOR SPC-GULV

Alle instruksjoner og anbefalinger må følges for å sikre tilfredsstillende installasjon og garanti.

La gulvet akklimatisere seg ved romtemperatur (ca. 20–21 °C) i minst 48 timer før installasjon. Kontroller plankene nøye for eventuelle feil før installasjon. Alle deler som er installert, anses som godkjent av kunden.

Installer SPC-gulv først etter at arbeidsstedet er rengjort og ryddet for unødvendig byggemateriale som kan skade den ferdige installasjonen.

Bland og installer produkter fra flere forskjellige kartonger for å oppnå ønsket variasjon i plankene.

SPC-gulv er designet for å installeres som et flytende uni-click-låsesystem.

Oppbevaring av dette produktet: Alle kartonger som inneholder vinylfliser eller plankegulv, skal oppbevares på en tørr, flat og jevn overflate.

## INFORMASJON OM SPC-GULV

Nøye og korrekt forberedelse av SPC-VINYLGULVET er en viktig del av en tilfredsstillende installasjon. SPC-gulv er designet for installasjon med «flytende gulv»-metoden. Selv om SPC vil utjevne mindre ujevnheter og sprekker i gulvet, kan store ujevnheter eller grovheter i SPC-GULVET synes gjennom det nye gulvbelegget.

Legg aldri SPC-gulvprodukter over rester av asfaltbasert lim (cut back). Rester av cut back-lim må fjernes fullstendig og dekkes med et underlag av høy kvalitet.

Selv når installasjonstoleransene er oppfylt, kan små mellomrom mellom plankene og mindre ujevnheter fortsatt være synlige når du bruker et elastisk gulvbelegg. Visuell vurdering av gulvflaten bør utføres i naturlig dagslys, fra stående stilling i øyehøyde (ca. 160 cm over gulvet) og i en vinkel på 45 grader.

Mindre kosmetiske feil som kun er synlige under spesielle lysforhold, fra uvanlige vinkler eller etter at de er påpekt, regnes vanligvis ikke som feil.

Hvis luftfuktigheten innendørs faller under 30 % RF, eller hvis gulvet utsettes for gulvvarme eller vedovner, kan det oppstå større mellomrom og en «vaskebrett-effekt». Vurderinger bør alltid gjøres under normale lysforhold, ikke mot bakgrunnsbelysning.

Vinylgulv kan ha en naturlig lyd, for eksempel svake knirkelyder eller knaselyder – dette er helt normalt for flytende gulv. Imidlertid kan konstant og plagsom knirkelyd skyldes et ujevnt eller ustabilt undergulv, hvor fordypninger eller forhøyninger forårsaker støy når gulvet er under trykk.

Planker med betydelige fargevariasjoner kan brukes nær vegger eller som endestykker for et mer balansert utseende. Farge- og glansforskjeller i nye vinylgulv vil naturlig jevne seg ut over tid ved eksponering for sollys, rengjøring og regelmessig bruk.

Det kan oppstå trykkmerker og riper fra møbelben – bruk alltid egnede filtputer. For kontorstoler, sykehusstoler og lignende bør det legges en gulvmatte under. Vær oppmerksom på at matter, dørstoppere med gummibaksider og gummihjul kan inneholde lateks, som kan misfarge vinyloverflater permanent.

Over tid endres gulvets farge på grunn av eksponering for lys – solskjerming anbefales, spesielt for vinduer som vender mot sør og vest. Flytende gulv bør aldri installeres i våtrom, rom med gulvavløp eller vinterhager. Gulvet må ikke festes på plass med tunge møbler, kjøkken, innebygde skap eller stående skillevegger. Det er ikke tillatt å tette gulvet med fugemasse, da dette vil begrense dets naturlige bevegelse.

Problemer som oppstår som følge av normal slitasje, feil vedlikehold, mekanisk belastning (for eksempel fra leker eller kontorstoler), overdreven bruk utover det tiltenkte formålet eller uaktsomhet, anses ikke som feil og kan derfor ikke kreves dekket av garantien.

## GULVUNDERLAG

Vi anbefaler å bruke et ekstra gulvunderlag på 1,6 eller maksimalt 2,0 mm. Det er viktig at gulvunderlagets styrke er minst 280 kPa/m<sup>2</sup>. Hvis du bruker et underlag med lavere tetthet, kan dette føre til sprekker i gulvets låsesystem, og slike problemer dekkes ikke av garantien. Hvis du bruker et ekstra gulvunderlag, må du derfor sørge for at kvaliteten og tettheten er god nok.

Gulvunderlag på tre-/treplateundergulv:

- Du kan med fordel (men det er ikke nødvendig) bruke et gulvunderlag på 1,6 eller maksimalt 2,0 mm som beskrevet ovenfor. Gulvunderlaget skal ikke festes med noen form for tape.
- Du kan legge SPC-vinylgulvet direkte på undergulvet av tre/treplater.

Gulvunderlag på betongundergulv:

- Du kan med fordel (men det er ikke nødvendig) bruke et gulvunderlag på 1,6 eller maksimalt 2,0 mm som beskrevet ovenfor. Gulvunderlaget bør festes med aluminiumsbånd for å skape en fullstendig dampspærre.
- Du kan legge SPC-vinylgulvet direkte på betonggulvet, men da må du bruke en dampspærre med en tykkelse på minst 0,2 mm. Alle skjøter på dampspærren må ha et overlag på minst 50 mm og festes med en egnet tape, for eksempel aluminiumsbånd.

## TRÆ-/TRÆPLATEBUNN

SPC-gulv kan legges på mange treunderlag som ikke er egnet for fullt limte produkter. Overflaten på tregulvet skal være flat, med en maksimal toleranse på +/-1 mm per løpemeter. Hvis de er glatte, flate, strukturelt solide og uten nedbøyning, er partikkelplater, sponplater, flisplater og OSB-plater akseptable underlag. Forsiktig: Det kan oppstå skader på undergulv av treplater under installasjonen. Det er installatørens ansvar å vurdere om disse gulvene er egnet.

Hvis overflaten på treundergulvet ikke er glatt, bør det legges et 6–10 mm underlagspanel over undergulvet. Alle paneler som velges som underlag, må oppfylle følgende kriterier:

- Være dimensjonsstabile
- Ha en glatt, fullstendig pusset overflate, slik at årringene eller teksturen ikke synes gjennom
- Være motstandsdyktige mot både statisk og støtindentering
- Være fri for overflatekomponenter som kan forårsake flekker, for eksempel plastfyllstoffer, merkeblekk, tetningsmidler osv.
- Ha jevn tetthet, porøsitet og tykkelse
- Ha en skriftlig garanti for egnethet og ytelse fra panelprodusenten eller ha en historie med påvist ytelse.
- Du kan bruke (men det er ikke nødvendig) et gulvunderlag på 1,6 eller maksimalt 2,0 mm som beskrevet ovenfor. Gulvunderlaget skal ikke festes med noen form for tape.
- Du kan installere SPC-vinylgulvet direkte på undergulvet av tre/treplater.

## BETONGUNDERGRUNN

Betongundergulv må være tørre, glatte og fri for støv, løsemidler, maling, voks, fett, olje, asfaltforseglingsmidler og andre fremmedlegemer. Overflaten må være hard og tett og fri for pulver eller flassing. Overflaten på betonggulvet skal være flat, med en maksimal toleranse på +/-1 mm per løpemeter. Nye betongplater må være helt tørre (minst seks uker) og fullstendig herdet.

Alle betongundergulv må ikke inneholde mer enn 85 % restfuktighet. Det er obligatorisk å bruke dampspærre på alle betongundergulv, uavhengig av undergulvets alder. Produsenten påtar seg ikke ansvar for feil på gulvbelegget som skyldes hydrostatisk trykk eller overdreven fuktighetsavgivelse. Nye betongplater må være helt tørre (minst seks uker) og fullstendig herdet. Selv om plankene ikke er utsatt for skader fra fuktighet, kan overdreven fuktighet i undergulvet være grobunn for mugg, jordslag og sopp. Alt dette kan bidra til et usunt innneklima. De begrensede garantiene dekker ikke problemer som oppstår på grunn av oversvømmelse, lekkasjer i rør eller apparater, vann som kommer inn gjennom skyvedører i glass, forekomst av mugg, misfarging fra mugg eller sopp eller lignende forhold.

Hull, spor, ekspansjonsfuger og andre fordypninger må fylles med en høykvalitets sementbasert sparkel- og utjevningssmasse, gattes med sparkel og jevnes ut med overflaten rundt.

- Du kan bruke (men det er ikke nødvendig) et 1,6 eller maksimalt 2,0 mm gulvunderlag som beskrevet ovenfor. Gulvunderlaget skal festes med aluminiumsbånd for å skape en fullstendig dampspærre.
- Du kan installere SPC-vinylgulvet direkte på betonggulv, men da må du bruke en dampspærre med en tykkelse på minst 0,2 mm. Alle skjøter på dampspærren må ha et overlag på minst 50 mm og festes med en egnet tape, f.eks. aluminiumsbånd.

## EKSISTERENDE GULVBELEGG

SPC-gulvbelegg kan også legges over de fleste eksisterende gulvbelegg med hard overflate, forutsatt at det eksisterende gulvet er godt festet og overflaten er flat og jevn.

- Ujevnheter i keramiske fliser bør jevnes ut ved å påføre et overtrekk, for eksempel sementpuss eller utjevningssmasse.
- Eksisterende gulv bør ikke være sterkt polstret og ikke være tykkere enn ett lag.
- Ikke legg over teppe.
- Gulvet skal være flatt, glatt, dimensjonsstabilt og uten nedbøyning.

## INSTALLASJON (Metode 1)

SPC-gulv er designet for å installeres som et «flytende» gulv. Fest ikke plankene til undergulvet. Skjær alltid inn tre dørkarmer. Sjekk lokale byggeregler for metall dørkarmer. Hvis de ikke kan skjæres, må det opprettholdes riktig ekspansjon rundt dørkarmen.

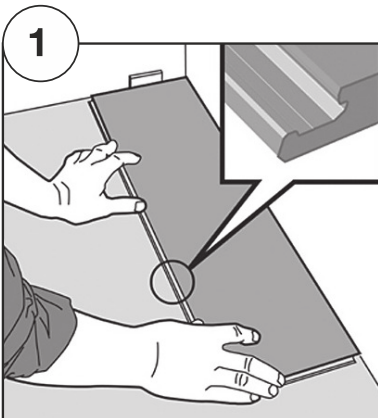

1. Første planke, første rad. La det være en 6,3 mm avstand til venstre og plasser planken med tungen mot veggen.

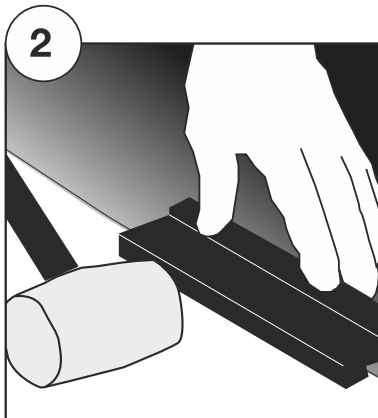

2a. Andre planke, første rad. Legg den andre planken på plass, ca. 3,2 mm fra den første.  
2b. Bruk en slagkloss og hammer for å unngå skader, og bank forsiktig på enden av den andre planken for å feste endeforbindelsens låsesystem (forbindelsen skal være flat, tett og uten mellomrom). Under sammenføyningen av den korte endeforbindelsen må du sørge for at plankene ligger tett inntil hverandre og er på linje. Plasser slagklossen mot endeforbindelsen og bank på klossen med en hammer slik at den korte sideforbindelsen festes. Fortsett til raden er ferdig.

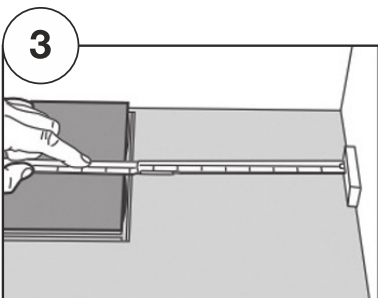

3. På slutten av første rad, la det være et mellomrom på 6,3 mm til veggen, mål lengden på den siste planken og kapp den av.

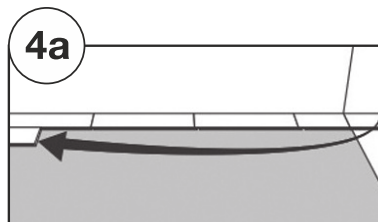

4a. Første planke, andre rad. Planken skal ha en minimumslengde på 508 mm. Bruk en hammer og en tappekloss for å feste den lange sidekanten.

MERK: Hvis du ikke bruker en hammerkile, kan det føre til at kanten ikke festes ordentlig, og det kan forårsake skade på produktet eller låsesystemet, noe som gjør garantien ugyldig.

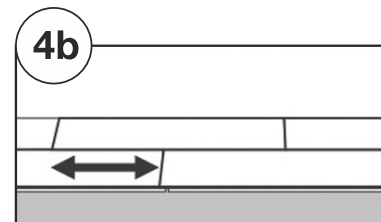

4b. Minste avstand mellom de smale endene av plankene i parallelle rader skal ikke være mindre enn 406 mm.

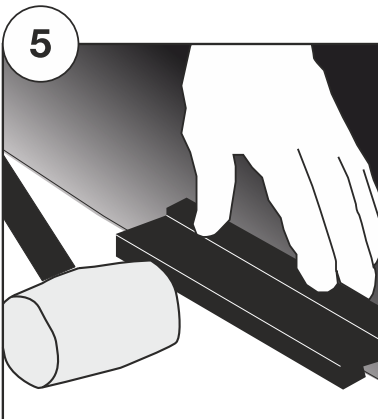

5. Andre planke, andre rad. Trykk eller bank langs den smale enden av det installerte panelet. Installer den andre planken i raden ved å sette den «lange» tungen inn i sporet på forrige rad, og trykk deretter planken fremover og nedover, slik at den låses fast i forrige rad. Bank deretter på planken fra den andre enden med en bankekloss og hammer for å låse den fast i forrige planke. Fullfør hver rad før du starter neste rad.

Unngå å banke på låsemekanismen, da dette kan forårsake skade. Skadede endefuger bør ikke installeres.

6. Etter 2-3 rader justerer du avstanden til frontveggen med 6,3 mm. Fortsett å installere hver ekstra rad på denne måten til rommet er ferdig.

7. Siste rad. Minimum bredde 50,2 mm.

Husk å la det være en ekspansjonsspalte på 6,3 mm.  
Skjær panelene på langs og lim de korte endene.

## INSTALLASJON (Metode 2)

1. Montering av den første flisen. Fordelen med klikksystemet er at flisene kan monteres direkte uten lim. Først plasserer du den første flisen i venstre hjørne av rommet med tapperne vendt mot deg selv (se fig. 1), og reserverer en ekspansjonsavstand på ca. 8–12 mm fra veggen.

2. Montering av den andre flisen i første rad. Vipp den korte kanten på den andre flisen ca. 30 grader oppover for å sette den skrått inn i den korte kanten på den første flisen. Juster de korte kantene i fallretningen og koble dem sammen (se fig. 2).

3. Om nødvendig kan flisen på enden av første rad tilpasses til riktig størrelse i henhold til den faktiske situasjonen (se fig. 3). Det må tas hensyn til riktig ekspansjonsavstand fra veggen. Lengden på den lille flisen som installeres, bør ikke være mindre enn bredden på det ferdige produktet.

4. Montering av flisene i andre rad. Skjær flisen i to halvdelar og bruk den ene halvdel som startflis i andre rad (eller bruk resten av flisen som ble skåret av fra den siste flisen i første rad som startflis). Vipp flisen i en vinkel på 30 grader, kombiner tappen på den lange kanten og mortisen på den lange kanten i første rad, og juster de korte kantene i fallretningen og koble dem sammen (se fig. 4).

5. Når du installerer det andre stykket i den andre raden, vipp den korte kanten av produktet som skal installeres omtrent 30 grader oppover for å sette det inn i den korte kanten av det installerte gulvet skrått (se fig. 5). Vipp de to produktene samtidig, skyv dem inn i den korte kantforbindelsen langs vippretningen (se fig. 6), mens du setter den lange kanten skrått inn i tappullet i første rad. Følg trinnene

6. Når du legger fliser i den siste raden nær veggen, kan du tilpasse flisene til de faktiske kravene (se fig. 7). Vær oppmerksom på riktig ekspansjonsavstand fra veggen, og bredden på produktene som installeres etter kutting, bør ikke være mindre enn halvparten av bredden på standardprodukter.

7. Under legging av fliser må du kontrollere høydeforskjellen og skjøten mellom flisene. Det skal ikke være noen tydelig høydeforskjell ( $\leq 0,15$  mm) og ingen tydelig skjøt ( $\leq 0,15$  mm).

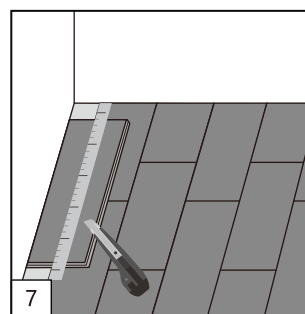
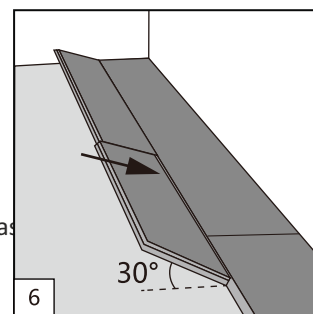
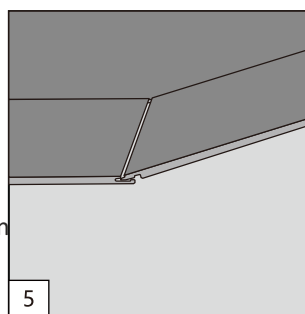
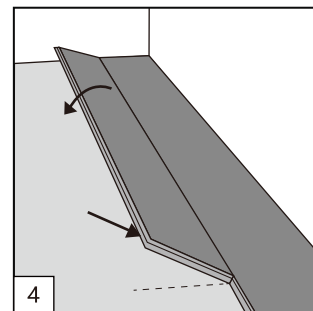
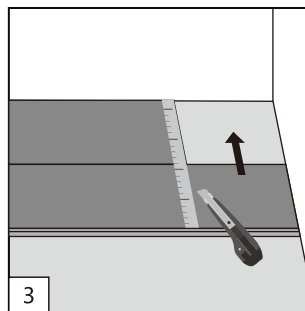
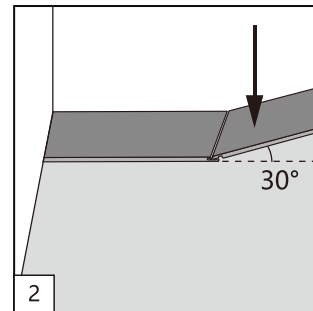
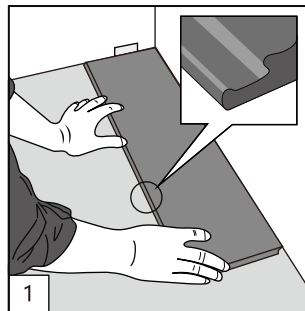

## DEMONTERING (UTEN VERKTØY)

Gulvet kan demonteres og monteres på nytt om nødvendig.

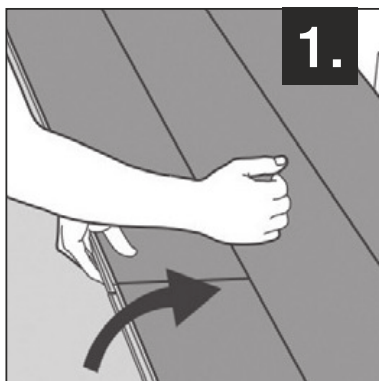

1. Skille raden ved å løfte og banke forsiktig på raden foran og slippe den lange siden.

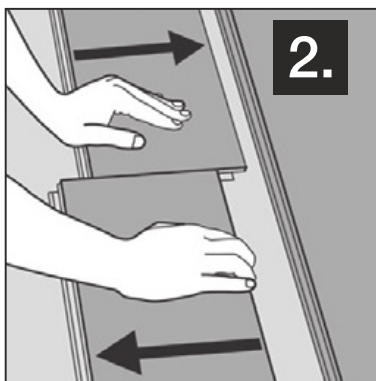

2. Demonter plankene ved å skyve dem horisontalt. Ikke løft for å løsne.

## GARANTI

Garantiprodukter/garantiperioder

Garantidekning	Slitelag 0,3 mm
Produksjonsfeil	Begrenset garanti for privat bruk 20 år
Slitasje og falming	Kommersiell bruk 5 år

## GARANTIDEKNING

\*DEFINISJONER / Dekkes: «Slitasje» må være gjennom slitasjelaget i en slik grad at det trykte mønsteret påvirkes eller endres. «Fargeskift» må være i en slik grad at gulvet er permanent misfarget.

Produsenten garanterer at produktet ikke vil oppleve slitasje gjennom vinylaget i løpet av produktets levetid. Slitasje gjennom vinylaget er definert som 100 % slitasje gjennom vinylaget som eksponerer kjernematerialet over minst 3 % av den totale installasjonen. (Redusert glans eller riper i overflaten regnes ikke som overflateslitasje)

## GARANTIEN DEKKER IKKE

a) Feil som skyldes dårlig installasjon (dette inkluderer skader som skyldes ujevnheter i undergulvet, for eksempel overdreven ujevnheter, løse spiker eller andre fremspring; synlige overflatefeil forårsaket av tidligere gulvbelegg som burde ha blitt fjernet eller dekket, for eksempel keramiske fliser, gulvplanker, polstret vinyl, eller av feil i underlaget; sømmer som «stikker opp» eller åpner seg på grunn av bruk av feil lim eller sømmetode; fargevariasjoner fra kant til kant; misfarging som skyldes installasjon ved siden av en kilde til overdreven varme); og synlige sparkelmerker.

b) Misnøye på grunn av feil vedlikehold.

c) Problemer som skyldes overdreven fuktighet, alkali eller hydrostatisk trykk i underlaget.

d) Problemer som skyldes kutt, rifter, hakk, brannskader eller andre skader forårsaket av stiletter eller skarpe høye hæler (disse vil skade selv betong!), skarpe eller varme gjenstander som faller på gulvet, apparater som dras over gulvet, ubeskyttede møbelføtter.

## SPC-LATTIA-ASENNUSOHJEET

Kaikkia ohjeita ja suosituksia on noudatettava, jotta asennus onnistuu ja takuu säilyy.

Anna lattian lämmitä huoneenlämmössä (noin 20–21 °C) vähintään 48 tuntia ennen asennusta. Tarkista huolellisesti lankut mahdollisten vikojen varalta ennen asennusta. Asiakas katsoo kaikki asennetut osat hyväksyttäväksi.

Asenna SPC-lattia vasta, kun työmaa on puhdistettu ja poistettu tarpeettomat rakennusmateriaalit, jotka voivat vahingoittaa valmista asennusta.

Sekoita ja asenna tuotetta useista eri laatikoista halutun lankkuvaihtelun saavuttamiseksi.

SPC-lattia on suunniteltu asennettavaksi kelluvana uni-click-lukitusjärjestelmänä.

Tämän tuotteen varastointi: Kaikki vinyylilattoja tai lankkulattioita sisältävät laatikot tulee säilyttää kuivalla, tasaisella ja vaakasuoralla alustalla.

## SPC-LATTIATIEDOT

SPC-VINYYLILATTIA:n huolellinen ja oikea valmistelu on tärkeä osa onnistunutta asennusta. SPC-lattia on suunniteltu "kelluvan lattian" asennusmenetelmällä. Vaikka SPC tasoittaa lattian pienet epätasaisuudet ja raot, SPC-lattian voimakas karheus tai epätasaisuus voi näkyä uuden lattiapäällysteen läpi.

Älä koskaan asenna SPC-lattiatuotteita jäljellä olevan asfalttityyppisen (leikatun) liiman päälle. Jäljelle jäänyt leikattu liima tulee poistaa kokonaan ja peittää korkealaatuisella lateksialuskerroksella.

Vaikka asennustoleranssit täyttyisivät, pienet raot lautojen välillä ja pienet epätasaisuudet voivat silti olla näkyvissä käytettäessä elastista lattiapäällystettä. Lattiapinnan silmämääräinen arviointi tulee tehdä luonnonvalossa seisten silmien korkeudella (noin 160 cm lattian yläpuolella) ja 45 asteen kulmassa.

Pieniä kosmeettisia epätäydellisyyksiä, jotka näkyvät vain erityisissä valaistusolosuhteissa, epätavallisista kulmista tai sen jälkeen, kun ne on huomautettu, ei yleensä pidetä virheinä.

Jos sisäilman kosteus laskee alle 30 %:n suhteelliseen kosteuteen tai jos lattia on alttiina lattialämmitykselle tai puulämmitteisille uuneille, voi esiintyä suurempia rakoja ja "pyykkilautaefektiä". Arvioinnit tulee aina tehdä seisten normaaleissa valaistusolosuhteissa, ei vastavaloa vasten.

Vinyylilattiassa voi olla luonnollinen ääni, kuten lievä narina tai rapina – tämä on täysin normaalia kelluville lattioille. Jatkuva ja häiritsevä narina voi kuitenkin johtua epätasaisesta tai epävakaasta aluslattiasta, jossa painaumatai kohoumat aiheuttavat ääntä lattian paineen alla.

Merkittävästi väri vaihteluita omaavia lankkuja voidaan käyttää seinien lähellä tai päätykappaleina tasapainoisemman ulkonäön saavuttamiseksi. Uusien vinyylilattioiden väri- ja kiiltoerot tasoittuvat luonnollisesti ajan myötä auringonvalolle altistumisen, puhdistuksen ja säännöllisen käytön myötä.

Huonekalujen jaloista voi tulla painaumuksia ja naarmuja – käytä aina sopivia huopatyynejä. Toimistotuolien, sairaalatuolien ja vastaavien alle tulee asettaa lattiamatto. Huomaa, että matot, kumitaustaiset ovenpysäyttimet ja kumipyörät voivat sisältää lateksia, joka voi värjätä vinyylipintoja pysyvästi.

Ajan myötä lattian väri muuttuu valon vaikutuksesta – aurinkosuojia suositellaan erityisesti etelään ja länteen päin oleviin ikkunoihin. Kelluvia lattioita ei saa koskaan asentaa märkätiloihin, lattiakaivoilla varustettuihin tiloihin tai aurinkohuoneisiin. Lattiaa ei saa kiinnittää paikoilleen raskailta huonekaluilla, keittiöillä, kiinteillä kaapeilla tai seisovilla väliseinillä. Lattian tiivistäminen saumausaineella ei ole sallittua, koska se rajoittaisi sen luonnollista liikettä.

Normaalista kulumisesta, virheellisestä huollosta, mekaanisesta rasituksesta (kuten leluista tai toimistotuoleista), liiallisesta käytöstä muulla kuin tarkoitettulla tavalla tai huolimattomuudesta johtuvia ongelmia ei pidetä vikoina, eikä niitä siksi voida vaatia takuun piiriin.

## LATTIA-ALUSTA

Suosittellemme käyttämään 1,6 tai enintään 2,0 mm paksua lisälattia-alusmateriaalia. On tärkeää, että alusmateriaalin lujuus on vähintään 280 kpa/m<sup>2</sup>. Harvemman alusmateriaalin käyttö voi aiheuttaa lattian lukitusjärjestelmän halkeilua, eivätkä tällaiset ongelmat kuulu takuun piiriin. Jos siis käytät lisälattia-alusmateriaalia, varmista, että sen laatu ja tiheys ovat riittävän vahvoja.

Lattia-alusmateriaali puu-/levypohjaisella alustalla:

- Voit edullisesti (mutta ei välttämättä) käyttää 1,6 tai enintään 2,0 mm paksua lattia-alusmateriaalia edellä kuvatulla tavalla. Lattia-alusmateriaalia ei saa kiinnittää minkäänlaisella teipillä.
- Voit asentaa SPC-vinyylilattian suoraan puu-/levypohjaiselle alustalle.

Lattia-alusmateriaali betonipohjaiselle alustalle:

- Voit edullisesti (mutta ei välttämättä) käyttää 1,6 tai enintään 2,0 mm paksua lattia-alusmateriaalia edellä kuvatulla tavalla. Lattian alusmateriaali tulee kiinnittää alumiiniteipillä täydellisen höyrysulun luomiseksi.
- Voit asentaa SPC-vinyylilattian suoraan betonilattialle, mutta silloin on käytettävä vähintään 0,2 mm paksuista höyrysulkua. Höyrysulun saumojen on oltava vähintään 50 mm:n päällekkäin ja tiivistetty sopivalla teipillä, esimerkiksi alumiiniteipillä.

## PUULATTIAT/PUULEVVALUSTEET

SPC-lattia voidaan asentaa monille puualustoille, jotka eivät sovellu täysin liimattaville tuotteille. Puulattian pinnan on oltava tasainen, ja sen enimmäistoleranssi on +/- 1 mm juoksumetriä kohden. Jos alustat ovat sileitä, tasaisia, rakenteellisesti ehjiä ja taipumattomia, hyväksyttäviä alustoja ovat lastulevy, lastulevy, hiutalevy ja OSB-levy. Varoitus: Puulevvaluslattiat voivat vaurioitua rakentamisen aikana. Näiden lattioiden soveltuvuus on asentajan vastuulla.

Jos puualuslattian pinta ei ole sileä, aluslattian päälle tulee asentaa 6–10 mm:n aluslattialevy. Aluslattialevyiksi valittujen levyjen on täytettävä seuraavat kriteerit:

- Niiden on oltava mittapysyviä
- Niiden on oltava sileitä ja täysin hiottuja, jotta syykuviot tai tekstuurit eivät näy läpi
- Niiden on oltava kestäviä sekä staattista sähköä että iskuja vastaan
- Niiden on oltava vapaa kaikista pintakomponenteista, jotka voivat aiheuttaa tahroja, kuten muovitäytteistä, merkintämusteista, tiivistäjästä jne.
- Niiden on oltava tasaisen tiheitä, huokoisia ja paksuja
- Niillä on oltava levyvalmistajan kirjallinen takuu soveltuvuudesta ja suorituskyvystä tai niillä on oltava historia todistetusta suorituskyvystä.
- Voit käyttää (mutta ei pakollista) 1,6 tai enintään 2,0 mm:n lattian alusmateriaalia yllä kuvatulla tavalla. Lattian alusmateriaalia ei saa kiinnittää minkäänlaisella teipillä.
- Voit asentaa SPC-vinyylilattian suoraan puu-/levyaluslattialle.

## BETONIALUSLATTIAT

Betonialustan on oltava kuiva, sileä ja vapaa pölystä, liuottimista, maalista, vahasta, rasvasta, öljystä, asfalttitiivisteistä ja muista epäpuhtauksista. Pinnan on oltava kova ja tiivis, eikä siinä saa olla jauhetta tai hilseilyä. Betonilattian pinnan on oltava tasainen, ja sen enimmäistoleranssi on +/- 1 mm juoksumetriä kohden. Uusien betonilaattojen on oltava täysin kuivia (vähintään kuusi viikkoa) ja täysin kovettuneet.

Kaikkien betonialustan jäännöskosteus saa olla enintään 85 %. Höyrysulun käyttö on pakollista kaikissa betonialustan lattioissa alustan iästä riippumatta. Valmistaja ei ole vastuussa lattiapäällysteen vaurioista, jotka johtuvat hydrostaattisesta paineesta tai liiallisesta kosteushöyryn vapautumisesta. Uusien betonilaattojen on oltava täysin kuivia (vähintään kuusi viikkoa) ja täysin kovettuneet. Vaikka lankut eivät ole alttiita kosteusvaurioille, liiallinen alustan kosteus voi olla kasvualue homeelle, sienikasvustolle ja sienille. Kaikki nämä voivat osaltaan vaikuttaa epäterveelliseen sisäilmastoon. Rajoitetut takuut eivät kata ongelmia, jotka johtuvat tulvista, vuotavista putkista tai kodinkoneista, liukuovien läpi pääsevästä vedestä, homeesta, homeen tai sienien aiheuttamasta värjäytymisestä tai vastaavista olosuhteista.

Reiät, urat, liikuntasamat ja muut painaummat on täytettävä korkealaatuisella sementtipohjaisella paikkaus- ja tasoitusaineella, tasoitettava lastalla ja tasoitettava ympäröivän pinnan kanssa.

- Voit käyttää (mutta ei pakollista) 1,6 tai enintään 2,0 mm:n lattian alusmateriaalia edellä kuvatulla tavalla. Lattian alusmateriaali on tiivistettävä alumiiniteipillä täydellisen höyrysulun luomiseksi.
- Voit asentaa SPC-vinyylilattian suoraan betonilattialle, mutta silloin on käytettävä vähintään 0,2 mm:n paksuista höyrysulkua. Höyrysulun saumojen on oltava vähintään 50 mm:n päällekkäin ja tiivistettävä sopivalla teipillä, esimerkiksi alumiiniteipillä.

## NYKYISET LATTIAPÄÄLLYSTEET

SPC-lattia voidaan asentaa myös useimpien olemassa olevien kovien lattiapäällysteiden päälle, edellyttäen, että olemassa oleva lattia on hyvin kiinnitetty ja pinta on tasainen ja sileä.

- Keraamisten laattojen epätasaisuudet tulee tasoittaa levittämällä päälle esimerkiksi sementtipaikkausta tai tasoitetta.
- Olemassa olevien lattioiden ei tule olla voimakkaasti pehmustettuja, eikä niiden paksuus saa ylittää yhtä kerrosta.
- Älä asenna maton päälle.
- Lattian tulee olla tasainen, sileä ja taipumaton.

## ASENNUS (Menetelmä 1)

SPC-lattia on suunniteltu asennettavaksi "kelluvana" lattiana. Älä kiinnitä lankkuja aluslattiaan. Leikkaa aina puiset ovenkarmit alta. Tarkista paikalliset rakennusmääräykset metallisten ovenkarmien osalta. Jos niitä ei voida leikata, ovenkarmien ympärillä on säilytettävä asianmukainen laajeneminen.

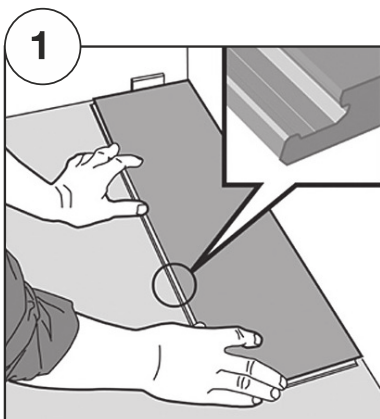

1. Ensimmäinen lauta, ensimmäinen rivi. Jätä 6,3 mm:n rako vasemmalle ja aseta lauta kielipuoli seinää vasten.

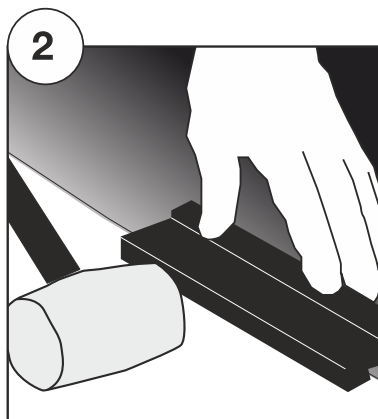

2a. Toinen lauta, ensimmäinen rivi. Aseta toinen lauta paikalleen noin 3,2 mm:n päähän ensimmäisestä.

2b. Käytä lyöntipalikkaa ja vasaraa vaurioiden välttämiseksi ja napauta varovasti toisen laudan päätä, jotta päätyliitoksen lukitusjärjestelmä kytkeytyy (liitoksen tulee olla tasainen, tiivis ja ilman rakoja). Lyhyen pään liitoksen liittäminen aikana varmista, että laudat ovat tiukasti toisiaan vasten ja linjassa. Aseta lyöntipalikka päätyliitosta vasten ja napauta vasaralla paloa niin, että lyhyen sivun päätyliitos lukittuu. Jatka, kunnes rivi on valmis.

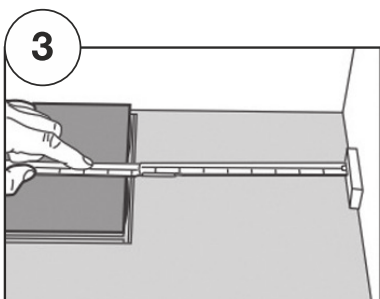

3. Ensimmäisen rivin lopussa jätä seinään 6,3 mm rako ja mittaa viimeisen laudan pituus ja sahaa se pois.

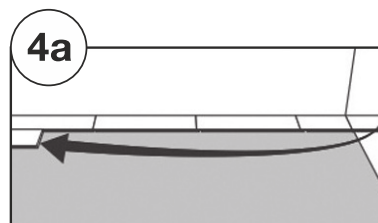

4a. Ensimmäinen lauta, toinen rivi. Laudan vähimmäispituuden tulee olla 508 mm. Käytä vasaraa ja lyöntipalikkaa pitkän sivun liitosreunan lukitsemiseen.

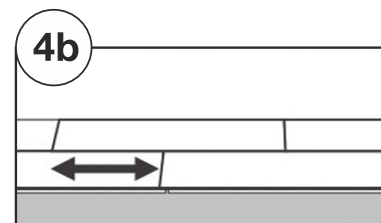

**HUOMAUTUS:** Lyöntipalikan käyttämättä jättäminen voi johtaa reunan virheelliseen lukitukseen ja vahingoittaa tuotetta tai lukitusjärjestelmää, mikä mitätöi takuun.

4b. Lautojen kapeiden päiden välinen vähimmäisetäisyys rinnakkaisissa riveissä on oltava vähintään 406 mm.

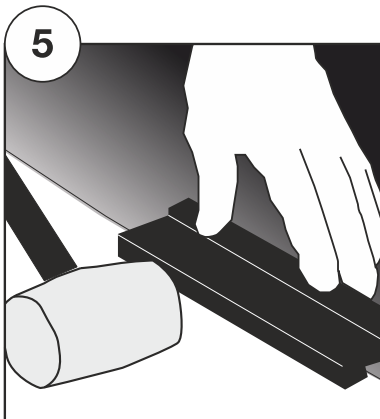

5. Toinen lauta, toinen rivi. Paina tai naputa asennetun paneelin kapeaa päätä pitkin. Asenna rivin toinen lauta asettamalla "pitkä" ponttipuoli edellisen rivin uraan ja painamalla sitten lautaa eteen- ja alaspäin lukiten sen edelliseen riviin. Napauta sitten lautaa toisesta päästä lyöntipalikalla ja vasaralla lukitaksesi sen edelliseen lautaan. Asenna jokainen rivi valmiiksi ennen seuraavan rivin aloittamista.

Vältä lukitusmekanismin naputtamista, sillä se voi aiheuttaa vaurioita. Vaurioituneita päätyliitoksia ei saa asentaa.

6. 2–3 rivin jälkeen säädä etäisyyttä etuseinään 6,3 mm. Jatka jokaisen lisärivin asentamista tällä tavalla, kunnes huone on valmis.

7. Viimeinen rivi. Vähimmäisleveys 50,2 mm.

Muista jättää 6,3 mm:n laajenemisvara. Leikkaa paneelit pituussuunnassa ja liimaa lyhyet päät.

## ASENNUS (Menetelmä 2)

1. Ensimmäisen laatan asennus. Klikkausjärjestelmän etuna on, että laatat voidaan asentaa suoraan ilman liimaa. Aseta ensin ensimmäinen laatta huoneen vasempaan kulmaan niin, että ura on sinua kohti (katso kuva 1), ja jätä seinän ympärille noin 8–12 mm:n laajenemisvara.

2. Toisen laatan asennus ensimmäiselle riville. Kallista toisen lattialaatta lyhyttä reunaa noin 30 astetta ylöspäin, jotta se voidaan asettaa vinosti ensimmäisen lattialaatta lyhyen reunan kohdalle. Kohdista lyhyet reunat laskeutumissuuntaan ja liitä ne toisiinsa (katso kuva 2).

3. Tarvittaessa ensimmäisen rivin päätylaatta voidaan leikata sopivaan kokoon todellisen tilanteen mukaan (katso kuva 3). Huomioi oikea laajenemisvara seinästä. Asennetun pienen laatan pituus ei saa olla pienempi kuin valmiin tuotteen leveys.

4. Toisen rivin laattojen asennus. Leikkaa laatta kahtia ja käytä toista puoliskoa toisen rivin aloituskappaleena (tai käytä ensimmäisen rivin viimeisestä kappaleesta leikattua laattapalaa aloituskappaleena). Kallista laatta 30 asteen kulmaan, yhdistä pitkän reunan tappi ja ensimmäisen rivin pitkän reunan ura, kohdista lyhyet reunat laskeutumissuuntaan ja liitä ne toisiinsa (katso kuva 4).

5. Kun asennat toisen palan toiseen riviin, kallista asennettavan tuotteen lyhyttä reunaa noin 30 astetta ylöspäin, jotta se voidaan asettaa vinosti asennetun lattian lyhyelle reunalle (katso kuva 5). Kallista kahta tuotetta samanaikaisesti, työnnä ne lyhyen reunan liitokseen kallistussuuntaan (katso kuva 6) ja aseta samalla pitkä reuna vinosti ensimmäisen rivin uraan. Suorita seuraavat vaiheet edellä kuvatun klikkausjärjestelmän asennuksen loppuun saattamiseksi.

6. Kun laatoitat seinän lähellä olevaa viimeistä riviä, voit sovittaa laatat todellisiin vaatimuksiin (katso kuva 7). Huomioi seinästä sopiva laajenemisvara ja leikattujen tuotteiden leveys, jonka tulisi olla vähintään puolet vakiotuotteiden leveydestä.

7. Laattojen asennuksen aikana tarkista laattojen korkeusero ja sauma. Korkeudessa ei saa olla selvää eroa ( $\leq 0,15$  mm) eikä saumassa ( $\leq 0,15$  mm).

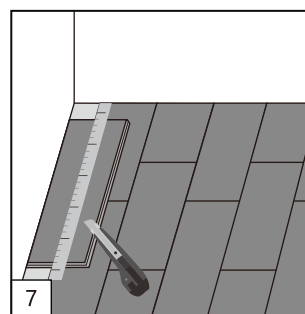
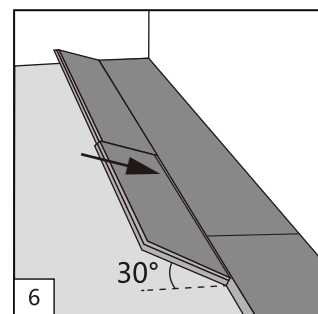
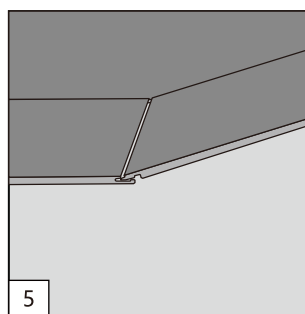
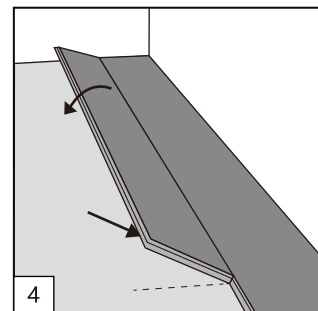
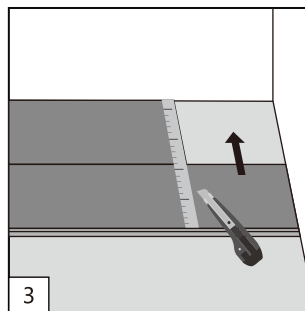
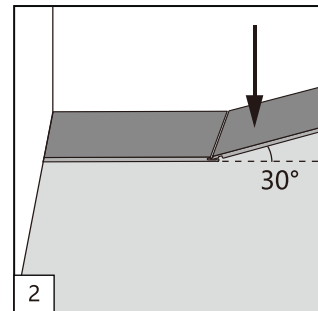
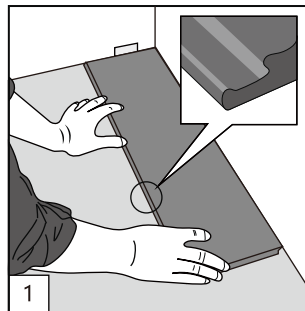

## PURKAMINEN (ILMAN TYÖKALUJA)

Lattiasi voidaan purkaa ja koota uudelleen tarvittaessa.

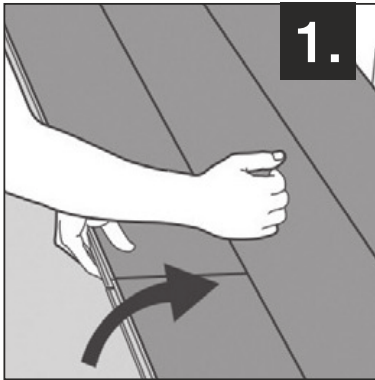

1. Erotta rivi nostamalla ja napauttamalla riviä varovasti edestä ja vapauttamalla pitkä sivu.

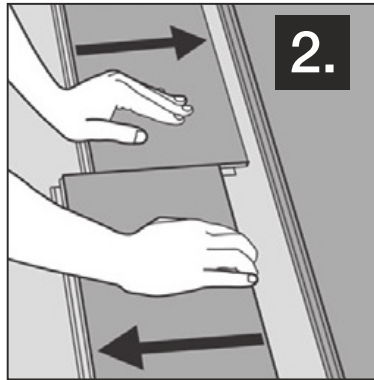

2. Pura lankut liu'uttamalla niitä vaakasuunnassa. Älä nosta irrottaaksesi lankkuja.

## TAKUU

Takuutuotteet/takuuajat

Takuun kattavuus	Kulumiskerros 0,3 mm
Valmistusvirheet	Asuinrakennukset: Rajoitettu takuu 20 vuotta
Kulumistakuu ja haalistumistakuu	Yritysrakennukset: 5 vuotta

## TAKUUN KATTAVUUS

\*MÄÄRITELMÄT / Takuun piiriin kuuluva: "Kulumisen" on oltava kulutuskerroksen läpi siinä määrin, että painettu kuvio muuttuu. "Haalistumisen" on oltava siinä määrin, että lattian väri muuttuu pysyvästi.

Valmistaja takaa, että vinyylikerros ei kulu läpi tuotteen käyttöiän aikana. Vinyylikerroksen läpikulumisella tarkoitetaan 100 %:n vinyylikerroksen läpikulumista, jossa ydinmateriaali on paljastunut vähintään 3 %:n verran koko asennuksesta. (Kiillon heikkenemistä tai pinnan naarmuja ei pidetä pinnan kulumisena.)

## TAKUU EI KATA

- Huonolaatuisesta asennuksesta johtuvia vikoja (tähän sisältyvät - alustan epätasaisuuksista johtuvat vauriot, kuten liiallinen epätasaisuus, irtonaiset naulat tai muut ulkonemat; visuaaliset pintavauriot, jotka johtuvat aiemmista lattiapäällysteistä, jotka olisi pitänyt poistaa tai peittää, kuten keraamiset laatat, lattialaudat, pehmustettu vinyyli tai aluskerroksen vika; saumojen kohoumat tai avautuminen väärän liiman tai saumausmenetelmän käytön vuoksi; reunasta reunaan värin vaihtelu; värjäytyminen, joka johtuu asennuksesta liiallisen lämmönlähteen viereen); ja näkyvät lastan jäljet).
- Tyytymättömyys virheellisestä huollosta.
- Ongelmat, jotka johtuvat alustan liiallisesta kosteudesta, alkali- tai hydrostaattisesta paineesta.
- Ongelmat, jotka johtuvat villoista, repeämisestä, koloista, palovammoista tai muista vaurioista, jotka johtuvat stiletto- tai terävistä korkokenkistä (nämä vahingoittavat jopa betonia!), lattialle pudonneista terävistä tai kuumista esineistä, vedetyistä kodinkoneista tai suojaamattomista huonekalujen jaloista.

## SPC-PÕRANDAKATTE PAIGALDUSJUHE

Nõudliku paigalduse ja garantii tagamiseks tuleb järgida kõiki juhiseid ja soovitusi.

Palun laske põrandakattel enne paigaldamist vähemalt 48 tundi toatemperatuuril (umbes 20–21 °C) aklimatiseeruda. Enne paigaldamist kontrollige hoolikalt planke defektide suhtes. Klient loeb kõik paigaldatud osad vastuvõetavaks.

Paigaldage SPC-põrandakate alles pärast seda, kui töökoht on puhastatud ja eemaldatud ebavajalikest ehitusmaterjalidest, mis võivad valmis paigaldust kahjustada.

Soovitud plankude variatsioonide saavutamiseks segage ja paigaldage toode mitmest erinevast karbist.

SPC-põrandakate on mõeldud paigaldamiseks ujuva üheklõpsuga lukustussüsteemina.

Toote ladustamine: Kõik vinüülplaate või -parketti sisaldavad karbid tuleks hoida kuival, tasasel ja horisontaalsel pinnal.

## SPC PÕRANDA TEAVE

SPC VINÜÜLPÕRANDA hoolikas ja korrektne ettevalmistamine on eduka paigalduse oluline osa. SPC põrandakate on konstrueeritud ujuvpõranda paigaldamise meetodil. Kuigi SPC katab väiksemad põrande ebatasasused ja tühimikud, võivad SPC PÕRANDA suured karedused või ebatasasused uue põrandakatte alt läbi paista.

Ärge kunagi paigaldage SPC põrandakatteid asfalditüüpi (lõigatud) liimijääkidele. Lõigatud liimijäägid tuleks täielikult eemaldada ja katta kvaliteetse lateksaluskattega.

Isegi kui paigaldustolerantsid on täidetud, võivad elastse põrandakatte kasutamisel olla näha väikesed vahed laudade vahel ja väiksemad ebatasasused. Põrandapinda tuleks visuaalselt hinnata loomulikus päevalguses, seistes silmade kõrgusel (umbes 160 cm põrandast) ja 45-kraadise nurga all.

Väiksemaid kosmeetilisi defekte, mis on nähtavad ainult erivalgustuse tingimustes, ebatavaliste nurkade alt või pärast neile osutamist, ei loeta üldiselt defektideks.

Kui siseruumide õhuniiskus langeb alla 30% suhtelise õhuniiskuse või kui põrand on avatud põrandaküttele või puuküttega ahjudele, võivad tekkida suuremad vahed ja „pesulaua efekt“. Hindamist tuleks alati teha seistes normaalsetes valgustingimustes, mitte vastu valgust.

Vinüülpõrandatel võib olla loomulik heli, näiteks kerge krigisev või krõmpsuv heli – see on ujuvpõrandate puhul täiesti normaalne. Pidev ja häiriv krigisev heli võib aga olla tingitud ebatasasest või ebastabiilsest aluspõrandast, kus lohud või kõrgendatud alad tekitavad müra, kui põrand on surve all.

Olulise värvierinevusega laudu saab kasutada seinte lähedal või otsatükkidena tasakaalustatuma välimuse saavutamiseks. Uute vinüülpõrandate värvi- ja läikeerinevused ühtlustuvad aja jooksul loomulikult päikesevalguse, puhastamise ja regulaarse kasutamise tõttu.

Mööbli jalgadelt võivad tekkida survejäljed ja kriimustused – kasutage alati sobivaid vildist patju. Kontoritoolide, haiglatoole ja sarnaste toolide alla tuleks asetada põrandamatt. Pidage meeles, et kummist aluskattega matid, uksepiirajad ja kummist rattad võivad sisaldada lateksit, mis võib vinüülpindu jäädavalt värvi muuta.

Aja jooksul muutub põrandakatete värvus valguse käes – soovitatav on päikesevarjud, eriti lõuna- ja läänepoolsete akende puhul. Ujuvpõrandaid ei tohiks kunagi paigaldada märgadesse ruumidesse, põrande äravooludega ruumidesse ega päikeseruumidesse. Põrandat ei tohi kinnitada raske mööbli, köögi, sisseehitatud kappide ega seisvate vaheseintega. Põranda tihendamine hermeetikuga ei ole lubatud, kuna see piiraks selle loomuliku liikumist.

Tavapärasest kulumisest, ebaõigest hooldusest, mehaanilisest pingest (näiteks mänguasjade või kontoritoolide tõttu), liigest kasutamisest väljaspool ettenähtud otstarvet või hooletusest tulenevaid probleeme ei loeta defektideks ja seetõttu ei saa nende eest garantii alusel nõuet esitada.

## PÕRANDA ALUSKIHT

Soovitame kasutada täiendavat põranda aluskihti paksusega 1,6 mm või maksimaalselt 2,0 mm. Oluline on, et põranda aluskihi tugevus oleks vähemalt 280 kpa/m<sup>2</sup>. Väiksema tihedusega aluskihi kasutamine võib põhjustada põranda kinnitussüsteemi pragunemist ja sellised probleemid ei kuulu garantii alla. Seega, kui kasutate täiendavat põranda aluskihti, veenduge, et selle kvaliteet ja tihedus on piisavad.

Põrandaaluskate puit-/puitplaadist aluspõrandal:

- Eelistatavalt (kuid mitte tingimata) võite kasutada 1,6 või maksimaalselt 2,0 mm paksust põrandaaluskatet, nagu eespool kirjeldatud. Põrandaaluskatet ei tohiks ühegi teibiga ühendada.
- SPC vinüülpõranda saab paigaldada otse puit-/puitplaadist aluspõrandale.

Põrandaaluskate betoonaluspõrandal:

- Eelistatavalt (kuid mitte kohustuslikul viisil) võite kasutada 1,6 või maksimaalselt 2,0 mm paksust põrandaaluskatet, nagu eespool kirjeldatud. Põrandaaluskate tuleks ühendada alumiiniumteibiga, et luua täielik aurutõke.
- SPC vinüülpõranda saab paigaldada otse betoonpõrandale, kuid sel juhul on vaja kasutada vähemalt 0,2 mm paksust aurutõket. Aurutõkke kõik vuugid peavad olema vähemalt 50 mm paksused ja ühendatud sobiva teibiga, näiteks alumiiniumteibiga.

## PUIDUST/PUITPLAADIGA ALUSPÕRANDAD

SPC-põrandakatet saab paigaldada paljudele puitpindadele, mis ei sobi täielikult liimitavate toodete jaoks. Puidust põranda pind peab olema tasane, maksimaalse tolerantsiga +/-1 mm jooksva meetri kohta. Kui need on siledad, tasased, konstruktsioonilt tugevad ja ilma paindeta, on vastuvõetavate aluspindade hulka puitlaastplaat, puitlaastplaat, laastplaat ja OSB. Ettevaatust: Puitplaatidest aluspõrandad võivad ehituse ajal kahjustuda. Nende põrandate sobivuse eest vastutab paigaldaja.

Kui puidust aluspõranda pind ei ole sile, tuleks selle peale paigaldada 6–10 mm paksune alusplaat. Kõik alusplaadiks valitud paneelid peavad vastama järgmistele kriteeriumidele:

- Mõõtmestabiilsus
- Sile ja täielikult lihvitud pinnaga, et puidusüüd või tekstuur läbi ei paistaks
- Vastupidavus nii staatilisele elektrile kui ka löökidele
- Vaba plekke tekitavatest pinnakomponentidest, näiteks plasttäidistest, määrgistusvärvidest, hermeetikutest jne.
- Ühtlase tiheduse, poorsuse ja paksusega
- Paneeli tootja kirjalik sobivuse ja toimivuse garantii või tõestatud toimivuse ajalugu.
- Võite kasutada (kuid mitte kohustuslik) 1,6 või maksimaalselt 2,0 mm paksust põrandaalusplaati, nagu eespool kirjeldatud. Põrandaalusplaati ei tohiks ühendada ühegi teibiga.
- SPC vinüülpõranda saab paigaldada otse puidust/puitplaadist aluspõrandale.

## BETONIST ALUSPÕRANDAD

Betoonist aluspõrandad peavad olema kuivad, siledad ning tolmu-, lahusti-, värvi-, vaha-, rasva-, õli-, asfalditihendussegu ja muude võõrkehade vabad. Pind peab olema kõva ja tihe ning tolmu- ja ketendusvaba. Betoonpõranda pind peab olema tasane, maksimaalse tolerantsiga +/-1 mm jooksva meetri kohta. Uued betoonplaadid peavad olema täielikult kuivad (vähemalt kuus nädalat) ja täielikult kõvenenud.

Kõik betoonaluspõrandad ei tohi sisaldada üle 85% jääniiskust. Aurutõkke kasutamine on kohustuslik kõigil betoonaluspõrandatel, olenemata aluspõranda vanusest. Tootja ei vastuta põrandakatte purunemise eest, mis on tingitud hüdrostaatilisest rõhust või liigestest niiskuse auru eraldumisest. Uued betoonplaadid peavad olema täielikult kuivad (vähemalt kuus nädalat) ja täielikult kõvenenud. Kuigi lauad ei ole niiskuskahjustustele vastuvõtlikud, võib liigne aluspõranda niiskus olla hallituse, kopituse ja seente kasvulavaks. Kõik see võib kaasa aidata ebatervislikule sisekeskkonnale. Piiratud garantiid ei kata probleeme, mis tulenevad üleujutusest, lekkivast torustikust või seadmetest, lükkandklaasuste kaudu sisenevast veest, hallituse olemasolust, hallituse või seente põhjustatud värvimuutusest või sarnastest tingimustest.

Augud, sooned, paisumisvuugid ja muud lohud tuleb täita kvaliteetse tsemendil põhineva pahteldus- ja tasandusseguga ning siluda siledaks ja ühtlaseks ümbritseva pinnaga.

- Võite kasutada (kuid mitte kohustuslikku) 1,6 või maksimaalselt 2,0 mm paksust põrandaaluskihti, nagu eespool kirjeldatud. Põrandaaluskiht tuleks ühendada alumiiniumteibiga, et luua täielik aurutõke.
- SPC vinüülpõranda saab paigaldada otse betoonpõrandale, kuid sel juhul on vaja kasutada vähemalt 0,2 mm paksust aurutõket. Aurutõkke vuukide minimaalne ülekate peab olema 50 mm ja need tuleb ühendada sobiva teibiga, näiteks alumiiniumteibiga.

## OLEMASOLEVAD PÕRANDAKATTEID

SPC-põrandakatet saab paigaldada ka enamiku olemasolevate kõvade põrandakatete peale, eeldusel, et olemasolev põrand on hästi ühendatud ning pind on tasane ja sile.

- Keraamiliste plaatide ebatasasused tuleks siluda kattekihiga, näiteks tsemendipahtli või tasandusseguga.
- Olemasolevad põrandad ei tohiks olla tugevalt polsterdatud ja nende paksus ei tohiks ületada ühte kihti.
- Ärge paigaldage vaiba peale.
- Põrand peaks olema tasane, sile, mõõtmelt korrektne ja ilma paindeta.

## PAIGALDAMINE (meetod 1)

SPC-põrandakate on mõeldud paigaldamiseks „ujuva“ põrandana. Ärge kinnitage laudu aluspõranda külge. Lõigake alati puidust uksepiitade altpoolt. Metallist uksepiitade puhul kontrollige kohalikke ehitusnorme. Kui neid ei saa lõigata, tuleb uksepiita ümber säilitada piisav paisumisvaru.

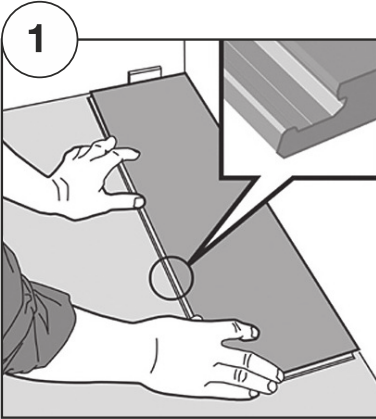

1. Esimene laud, esimene rida. Jätke vasakule 6,3 mm vahe ja asetage laud keelega vastu seina.

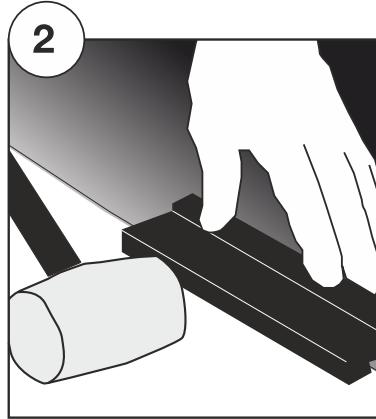

2a. Teine laud, esimene rida. Aseta teine laud oma kohale, umbes 3,2 mm kaugusele esimesest.

2b. Kahjustuste vältimiseks koputage teise laua otsa õrnalt koputusklotsi ja haamriga, et see lukustaks otsaliite (ühendus peaks olema tasane, tihe ja ilma tühikuteta). Lühikese otsa ühenduskoha ühendamisel veenduge, et laudad oleksid tihedalt üksteise vastu ja joondatud. Asetage koputusklots otsaliite vastu ja koputage haamriga klotsi nii, et lühikese külje otsühendus oleks lukustatud. Jätkake, kuni rida on valmis.

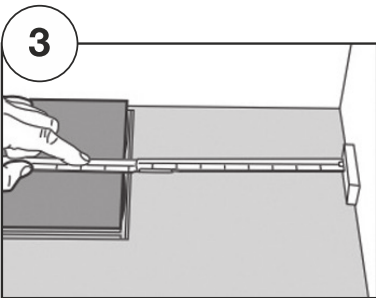

3. Esimese rea lõpus jätke seina ja 6,3 mm vahe, mõõtke viimase laua pikkus ja lõigake see ära.

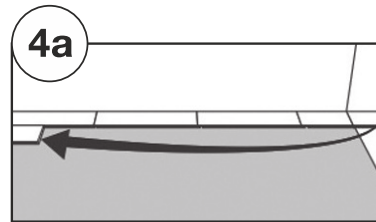

4a. Esimene laud, teine rida. Laua minimaalne pikkus peaks olema 508 mm. Kasutage haamrit ja koputusklotsi, et kinnitada pikem külj vuugiserv.

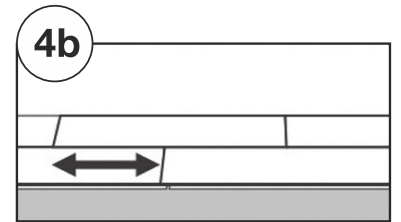

MÄRKUS. Koputusklotsi mittekasutamine võib põhjustada serva valesti kinnitamise ning kahjustada toodet või lukustussüsteemi, mis muudab garantii kehtetuks.

4b. Paralleelsete ridade kitsaste otste vaheline minimaalne kaugus ei tohi olla väiksem kui 406 mm.

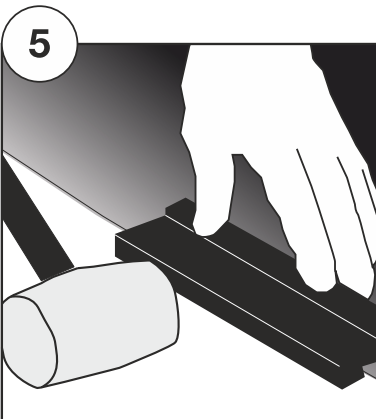

5. Teine laud, teine rida. Vajutage või koputage paigaldatud paneeli kitsast otsa. Paigaldage rea teine laud, sisestades eelmise rea „pika“ keelega külje eelmise rea soonde ja seejärel surudes lauda ette ja alla, lukustades selle eelmise rea külge. Seejärel koputage lauda teisest otsast koputusklotsi ja haamriga, et see eelmise laua külge lukustada. Enne järgmise rea alustamist lõpetage iga rida.

Vältige lukustusmehhanismi koputamist, mis võib põhjustada kahjustusi. Kahjustatud otsaühendusi ei tohiks paigaldada.

6. Pärast 2-3 rida reguleerige esiseina kaugust 6,3 mm võrra. Jätkake iga järgmise rea paigaldamist sel viisil, kuni ruum on valmis.

7. Viimane rida. Minimaalne laius 50,2 mm.

Ärge unustage jätta 6,3 mm paisumisvahe. Lõigake paneelid pikuti ja liimige lühikesed otsad.

## PAIGALDAMINE (meetod 2)

1. Esimese plaadi paigaldamine. Klõpsusüsteemi eeliseks on see, et plaadid saab paigaldada otse ilma liimita. Esmalt asetage esimene plaat ruumi vasakusse nurka, nii et tapid oleksid teie poole suunatud (vt joonis 1), ja jätke seinä äärde umbes 8–12 mm laiune paisumise vahe.

2. Teise plaadi paigaldamine esimesele reale. Kallutage teise plaadi lühikest serva umbes 30 kraadi ülespoole, et see kaldu paigaldada esimese plaadi lühikese serva külge. Joondage lühikesed servad langevas suunas ja ühendage need (vt joonis 2).

3. Vajaduse korral võib esimese rea lõpus oleva plaadi kohandada tegeliku olukorra järgi sobivasse suuruse (vt joonis 3). Tuleb jälgida, et seinast jääks õige paisumisvaru. Paigaldatava väikese plaadi pikkus ei tohi olla väiksem kui valmis toote laius.

4. Teise rea plaatide paigaldamine. Lõigake plaat kaheks osaks ja kasutage ühte poolt teise rea algusplaadina (või kasutage esimese rea viimase plaadi lõikamisel järelejäänud osa algusplaadina). Kallutage plaat 30-kraadise nurga all, ühendage pika serva tapiga ja esimese rea pika serva tapiga ning joondage lühikesed servad langeva suuna järgi ja ühendage need (vt joonis 4).

5. Teise rea teise tükki paigaldades kallutage paigaldatava toote lühike serv umbes 30 kraadi ülespoole, et see kaldu paigaldatud pörandi lühikese serva (vt joonis 5). Kallutage kahte toodet samaaegselt, suruge need kallutussuunas lühikese serva ühendusse (vt joonis 6), samal ajal asetades pika serva kaldpinnaga esimese rea tapiga. Järgige eespool toodud samme, et viia lõpule järgmine klõpsusüsteemi paigaldamine.

6. Viimase rea plaatide paigaldamisel seinä lähedale võite plaate kohandada tegelike vajadustega (vt joonis 7). Pöörake tähelepanu sobivale paisumise vahekaugusele seinast ning pärast lõikamist paigaldatud toodete laius ei tohi olla väiksem kui poole standardtoodete laius.

7. Plaadide paigaldamise käigus kontrollige plaatitükkide vahelist kõrguste vahet ja vuuki. Kõrguste vahe ei tohi olla märgatav ( $\leq 0,15$  mm) ja vuuk ei tohi olla märgatav ( $\leq 0,15$  mm).

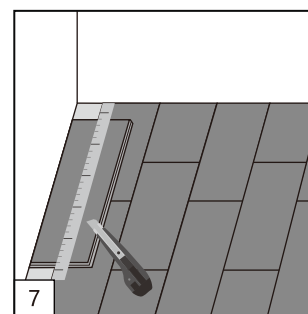
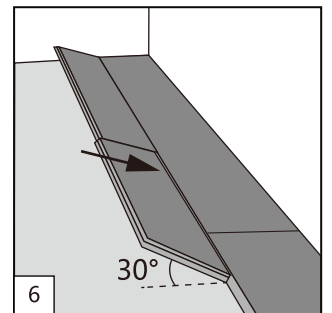
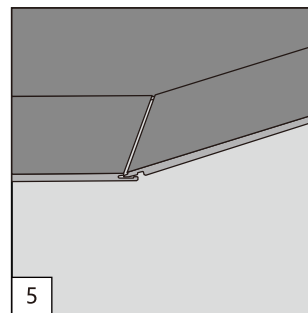
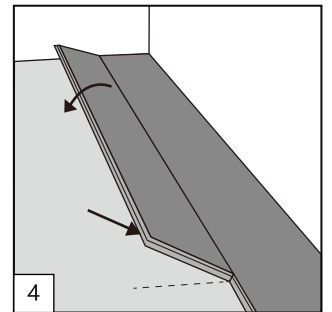
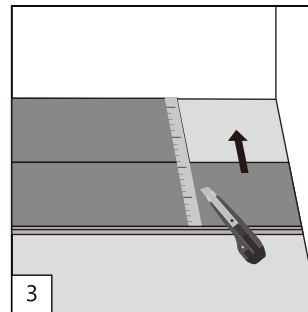
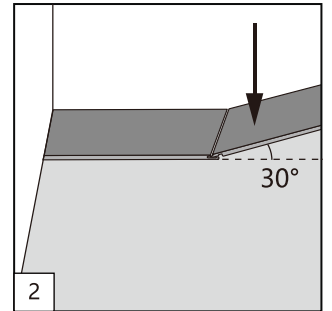
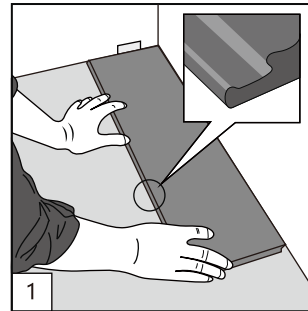

## LAHTI VÕTMINE (ILMA TÖÖRIISTATA)

Vajadusel saab põrandat lahti võtta ja uuesti kokku panna.

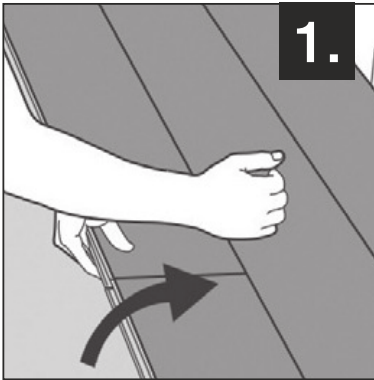

1. Eraldage rida, tõstes ja koputades ettevaatlikult rea ette ning vabastades pikema külje.

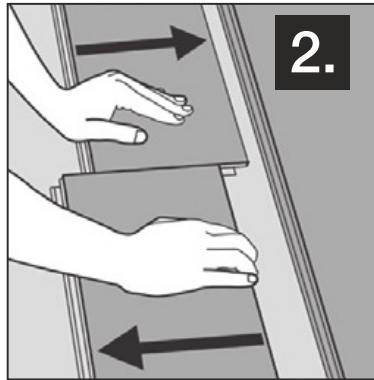

2. Võtke plangud horisontaalselt libistades lahti. Ärge tõstke vabastamiseks.

## GARANTII

Garantiitooted/garantiiperioodid

Garantii ulatus	Kulumiskiht 0,3 mm
Tootmisdefekt	Elamutele mõeldud piiratud garantii 20 aastat
Kulumine ja pleekimine	Ärihoonetele mõeldud garantii 5 aastat

## GARANTII KATTE

\*MÄÄRATLUSED / Kaetud: „Kulumine“ peab toimuma läbi kulumiskihi ulatuses, mis mõjutab või muudab trükitud mustrit. „Pleekimine“ peab toimuma ulatuses, mis muudab põrandavärvi jäädavalt.

Tootja garanteerib, et toode ei kulu vinüülkihi kaudu kogu toote eluea jooksul. Vinüülkihi läbikulumine on defineeritud kui 100% vinüülkihi läbikulumine, mille korral südamikmaterjal on nähtav vähemalt 3% ulatuses kogu paigalduspinnast. (Läike vähenemist või pinnakriimustusi ei loeta pinnakulumiseks.)

## GARANTII EI KATA

a) Halvast paigaldusest tulenevaid defekte (see hõlmab - aluspõranda ebatasasustest tulenevaid kahjustusi, näiteks liigset ebatasasust, lahtisi naelu või muid eendeid; visuaalseid pinnadefekte, mis on põhjustatud varasematest põrandakatetest, mis oleks pidanud eemaldama või katma, näiteks keraamilised plaadid, põrandalauad, pehmenatud vinüül või aluskatte rike; õmbluste "kõrgumist" või avanemist vale liimi või õmblusmeetodi kasutamise tõttu; servast servani värvimuutust; värvimuutust, mis on tingitud paigaldamisest liigse kuumuse allika lähedale); ja nähtavaid kellujälgi).

b) Rahulolematust ebaõige hoolduse tõttu.

c) Probleeme, mis on tingitud aluspinna liigsest niiskusest, leelis- või hüdrostaatilisest rõhust.

d) Probleeme, mis on tingitud löikehaavast, rebenditest, aukudest, põletustest või muudest kahjustustest, mis on põhjustatud stilet- või teravate kõrgete kontsade (need kahjustavad isegi betooni!), põrandale kukkunud teravatest või kuumadest esemetest, lohistatud kodumasinatelt, kaitsmata mööbli jalgadest.

## INSTALLATION INSTRUCTIONS FOR SPC FLOORING

All instructions and recommendations must be followed for satisfactory installation and warranty.

Please allow flooring to acclimatize at room temperature (approx. 20-21°C) for a minimum of 48 hours prior to installation. Carefully check planks for any defects before installation, any pieces that has been installed will be deemed acceptable by the customer.

Install SPC flooring only after the jobsite has been cleaned and cleared of unneeded building material that may damage a finished installation.

Mix and install product from several different cartons to achieve desirable plank variation.

SPC flooring is designed to be installed as a floating uni-click locking system.

Storage of this product: All cartons containing vinyl tile or plank flooring should be stored on a dry, flat, level surface.

### SPC FLOOR INFORMATION

Careful and correct preparation of the SPC VINYL FLOOR is a major part of a satisfactory installation. SPC flooring is designed using a "floating floor" installation method. Although SPC will bridge minor floor imperfections and gaps; heavy roughness or unevenness in the SPC FLOOR may show through the new floor covering.

Never install SPC flooring products over residual asphalt-type (cut back) adhesive. Residual cut back adhesive should be completely removed and covered with high quality latex underlayment.

Even when installation tolerances are met, small gaps between planks and minor unevenness may still be visible when using an elastic floor covering. Visual assessments of the floor surface should be conducted in natural daylight, from a standing position at eye level (about 160 cm above the floor) and at a 45-degree angle.

Minor cosmetic imperfections that are only visible under special lighting conditions, from unusual angles, or after they have been pointed out are generally not considered defects.

If indoor humidity falls below 30% RH or if the floor is exposed to underfloor heating or wood-burning stoves, larger gaps and a "washboard effect" may occur. Evaluations should always be done while standing in normal lighting conditions, not against backlighting.

Vinyl flooring may have a natural sound, such as slight creaking or crunching noises—this is completely normal for floating floors. However, constant and bothersome creaking may be due to an uneven or unstable subfloor, where dips or raised areas cause noise when the floor is under pressure.

Planks with significant color variations can be used near walls or as end pieces for a more balanced appearance. Color and gloss differences in new vinyl floors will naturally even out over time with exposure to sunlight, cleaning, and regular use.

Pressure marks and scratches from furniture legs may occur—always use suitable felt pads. For office chairs, hospital chairs, and similar, a floor mat should be placed underneath. Be aware that mats, doorstops with rubber backing, and rubber wheels may contain latex, which can permanently discolor vinyl surfaces.

Over time, flooring color changes due to light exposure—sunshades are recommended, especially for south- and west-facing windows. Floating floors should never be installed in wet rooms, spaces with floor drains, or sunrooms. The floor must not be fixed in place by heavy furniture, kitchens, built-in cabinets, or standing partition walls. Sealing the floor with caulk is not allowed, as it would restrict its natural movement.

Issues arising from normal wear and tear, improper maintenance, mechanical stress (such as from toys or office chairs), excessive use beyond the intended purpose, or negligence are not considered defects and therefore cannot be claimed under warranty.

## FLOOR UNDERLAY

We recommend to use an additional floor underlay of 1,6 or maximum 2,0mm. It is important that the strength of the floor underlay is minimum 280kpa/m<sup>2</sup>, if using a less dense underlay this can cause cracking of the lock system of the floor and such issues are not covered by the warranty. So if using an additional floor underlay, then ensure the quality and density is strong enough.

Floor underlay on wooden/wood-board subfloor:

- You can with advantage (but not required) use a 1,6 or maximum 2,0mm floor underlay as described above. The floor underlay should not be adjoined with any kind of tape.
- You can install the SPC vinyl floor directly on the wooden/wood-board subfloor

Floor underlay on a concrete subfloor:

- You can with advantage (but not required) use a 1,6 or maximum 2,0mm floor underlay as described above. The floor underlay should be adjoined with alu-tape to create a complete vapor barrier.
- You can install the SPC vinyl floor directly on concrete floor, but its then required to use a vapor barrier of minimum 0,2mm thickness. Any joints on the vapor barrier must have an overlay of minimum 50mm and be adjoined with a suitable tape, for example alu-tape.

## WOODEN/WOOD-BOARD SUBFLOORS

SPC flooring can be installed over many wood substrates that are not suitable for fully adhered products. Surface of the wooden floor should be flat, with a maximum tolerance of +/-1mm per running meter. If they are smooth, flat, and structurally sound and free of deflection, acceptable substrates include, particle board, chipboard, flake board and OSB. Caution: Damage may occur on wood panel subfloors during construction. The suitability of these floors is the responsibility of the installer.

If the surface of the wood subfloor is not smooth, a 6 - 10mm underlayment panel should be installed over the subfloor. Any panels selected as an underlayment must meet the following criteria:

- Be dimensionally stable
- Have a smooth, fully sanded face so the graining or texturing will not show through
- Be resistant to both static and impact indentation
- Be free of any surface components that may cause staining such as plastic fillers, marking inks, sealers, etc.
- Be of uniform density, porosity and thickness
- Have a written warranty for suitability and performance from the panel manufacturer or have a history of proven performance.
- You can use (but not required) a 1,6 or maximum 2,0mm floor underlay as described above. The floor underlay should not be adjoined with any kind of tape.
- You can install the SPC vinyl floor directly on the wooden/wood-board subfloor

## CONCRETE SUBFLOORS

Concrete subfloors must be dry, smooth, and free from dust, solvent, paint, wax, grease, oil, asphalt sealing compounds and other extraneous materials. The surface must be hard and dense and free from powder or flaking. Surface of the concrete floor should be flat, with a maximum tolerance of +/-1mm per running meter. New concrete slabs must be thoroughly dry (at least six weeks) and completely cured.

All concrete subfloors may not contain more than 85% residual moisture. It is obligatory to use vapor barrier on all concrete subfloors, no matter the age of the subfloor. Manufacturer will not assume responsibility for floor covering failure due to hydrostatic pressure or excessive moisture vapor emission. New concrete slabs must be thoroughly dry (at least six weeks) and completely cured. Although the planks are not susceptible to damage from moisture, excessive subfloor moisture can be a breeding ground for mold, mildew and fungus. All of which can contribute to an unhealthy indoor environment. The Limited Warranties do not cover issues arising from flooding, leaking plumbing or appliances, water entering through sliding glass doors, presence of mold, discoloration from mold or fungi or similar conditions.

Holes, grooves, expansion joints and other depressions must be filled with a high quality cementitious patching & leveling compound, troweled smooth and feathered even with the surrounding surface.

- You can use (but not required) a 1,6 or maximum 2,0mm floor underlay as described above. The floor underlay should be adjoined with alu-tape to create a complete vapor barrier.
- You can install the SPC vinyl floor directly on concrete floor, but its then required to use a vapor barrier of minimum 0,2mm thickness. Any joints on the vapor barrier must have an overlay of minimum 50mm and be adjoined with a suitable tape, fx alu-tape.

## EXISTING FLOOR COVERINGS

SPC flooring can also be installed over most existing hard-surface floor coverings provided that the existing floor is well bonded and the surface is flat and smooth.

- Ceramic tile unevenness should be made smooth by applying an overlay such as cement patching or leveling compound.
- Existing floors should not be heavily cushioned and not exceed one layer in thickness.
- Do not install over carpet.
- Floor should be flat, smooth, dimensionally sound and free from deflection.

**INSTALLATION (Method One)**

SPC flooring is designed to be installed as a “floating” floor. Do not secure the planks to the subfloor. Always undercut wood doorjamb. Check local building code for metal door jamb. If they cannot be cut, then proper expansion must be maintained around door jamb.

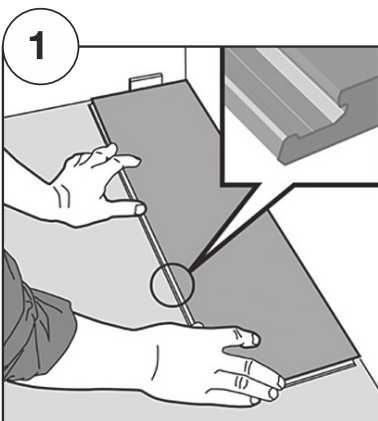

1. First plank, first row. Leave a 6,3mm gap to the left and position the plank tongue-side against the wall.

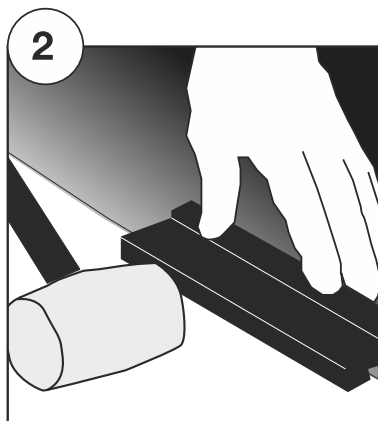

2a. Second plank, first row. Lay the second plank in position, about 3,2mm from the first.

2b. Using a tapping block and hammer to prevent damage, gently tap the end of the second plank to engage the end joint locking system (joint should be flat, tight and without any gap.) During the connection of the short end joint, make sure the planks are tight against each other and aligned. Place the tapping block against the end joint and with a hammer, tap the block so that the short side end joint is engaged. Continue until the row is complete.

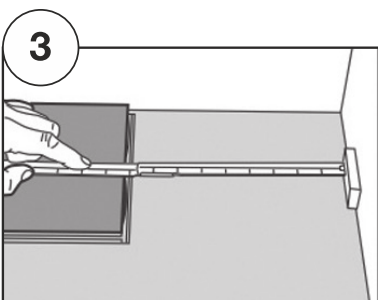

3. At the end of the first row, leave a 6,3mm gap to the wall and measure the length of the last plank and cut it off.

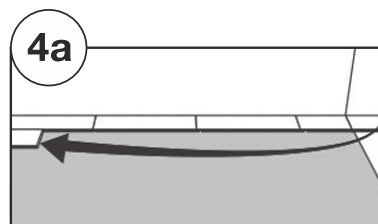

4a. First plank, second row. Plank should be a min length of 508mm. Using a hammer and tapping block to engage the long side joint edge.

NOTE: Failure to use a tapping block can result in an improperly engaged edge and can cause damage to the product or locking system rendering the warranty void.

4b. Minimum distance between narrow ends of planks in parallel rows shall not be less than 406mm.

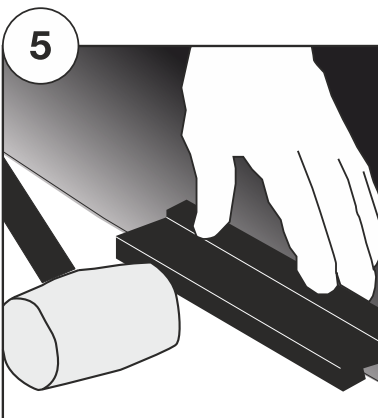
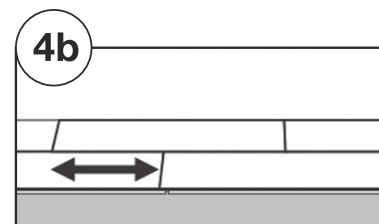

5. Second plank, second row. Press or tap along the narrow end of the installed panel. Install the second plank in the row by inserting the ‘long’ tongue side into the groove of the previous row, then pressing the board forward and down, locking it into the previous row. Then tap the board from the other end with a tapping block and hammer to lock it into the previous board. Complete each row before starting the next row.

Avoid tapping the locking mechanism, which may cause damage. Damaged end joints should not be installed.

6. After 2-3 rows, adjust the distance to the front wall by 6,3mm. Continue installing each additional row in this manner until the room is complete.

7. Last row. Minimum width 50,2mm.

Remember to leave a 6,3mm expansion gap.  
Cut the panels lengthwise and glue the short ends.

## INSTALLATION (Method Two)

1. Installation of the first tile. The advantage of click system is that tiles can be installed directly without glue. Firstly, place the first floor in the left corner of the room with the mortise facing yourself (see Fig. 1), and reserve an expansion clearance around 8-12 mm wide away from the wall.

2. Installation of the second tile in the first row. Tilt the short edge of the second floor about 30 degrees upward to insert it into the short edge of the first floor obliquely. Align the short edges in the falling direction and connect them (see Fig. 2).

3. If necessary, the tile at the end of the first row can be tailored to the appropriate size according to the actual situation (see Fig. 3). Attention should be paid to the correct expansion clearance away from the wall. And the length of the small piece of tile installed should not be less than the width of the finished product.

4. Installation of the tiles in the second row. Cut the tile into two halves and use one half of the tile as the starting piece in the second row (or use the rest of tile cut from the last piece in the first row as the starting piece). Tilt the tile at a 30 degree angle, combine the tenon of the long edge and the mortise of the long edge in the first row, and align the short edges in the falling direction and connect them (see Fig. 4).

5. When installing the second piece in the second row, tilt the short edge of the product to be installed about 30 degrees upward to insert it into the short edge of the installed floor obliquely (see Fig. 5). Tilt the two products at the same time, push them into the short edge connection along the tilt direction (see Fig. 6), while inserting the long edge obliquely into the mortise in the first row. Follow the steps above to complete the following click system installation.

6. When paving tiles in the last row close to the wall, you can tailor the tiles to actual requirements (see Fig. 7). Pay attention to the appropriate expansion clearance away from the wall, and the width of products installed after cutting should be no less than half the width of standard products.

7. In the course of tiles paving, check the height difference and seam between pieces of tiles. There should be no obvious difference in height ( $\leq 0.15\text{mm}$ ), and no obvious seam ( $\leq 0.15\text{mm}$ ).

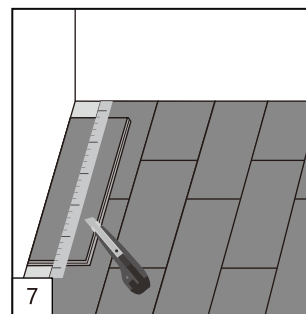
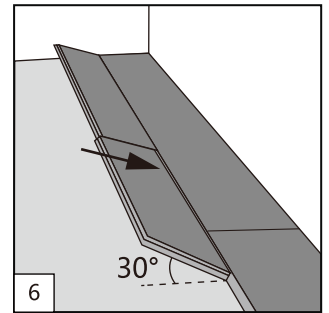
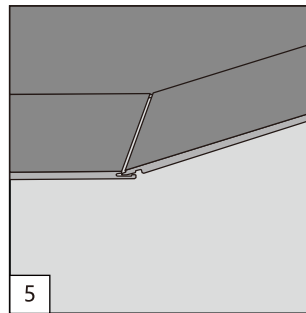
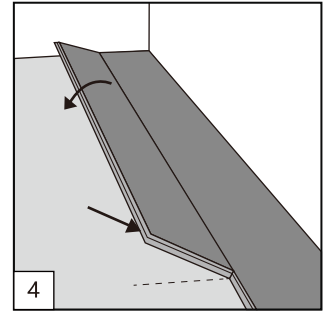
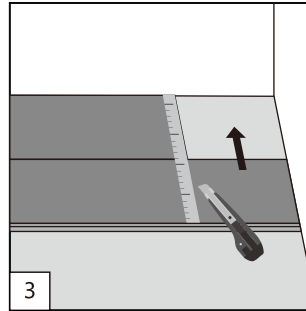
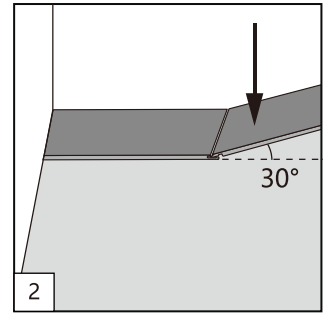
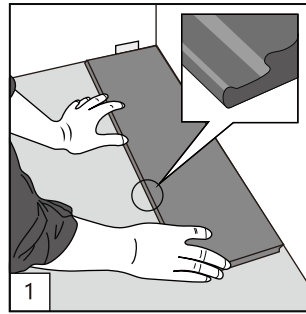

**DISASSEMBLING (WITHOUT TOOL)**

Your floor can be disassembled and reassembled if necessary.

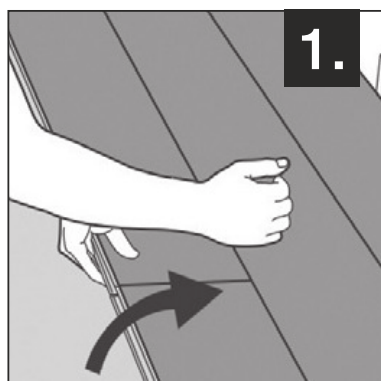

1. Separate the row by carefully lifting and tapping the row in front and releasing the long side.

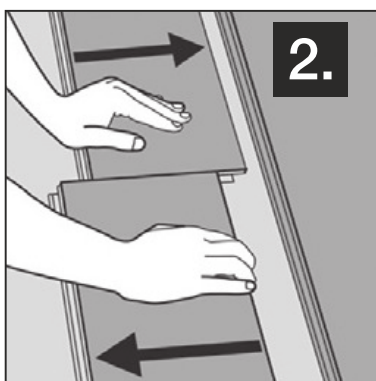

2. Disassemble the planks by sliding horizontally. Do not lift to release.

**WARRANTY**

Warranty products/ Warranty periods

Warranty Coverage	Wear Layer 0.3mm
Manufacturing Defect	Residential Limited 20 Years
Wear and Fade	Commercial 5 years

**WARRANTY COVERAGE**

\*DEFINITIONS / To Be Covered: "Wear" must be through the wear layer to the degree that the printed pattern is affected or altered. "Fade" must be to the degree that the floor is permanently discolored.

The manufacturer warrants that the product will not experience vinyl layer wear through for the life of the product. Vinyl layer wear –through is defined as 100% vinyl layer wear-through that exposes the core material over a minimum of 3% of the total installation. (Gloss reduction or surface scratches are not considered surface wear)

**WARRANTY DOES NOT COVER**

- a) Defects arising from poor installation (this includes - damage arising from sub-floor irregularities, for example excessive unevenness, loose nails or other protrusions; visual surface defects caused by previous floor coverings that should have been removed or covered, for example ceramic tiles, floor-boards, cushioned vinyl, or by failure in the underlayment; seams 'peaking' or opening due to use of incorrect adhesive or seaming method; edge-to-edge shade variation; discoloration arising from installation next to a source of excessive heat); and visible trowel marks.
- b) Dissatisfaction due to improper maintenance.
- c) Problems arising from excessive moisture, alkali or hydrostatic pressure in substrate.
- d) Problems arising from cuts, tears, gouges, burns or other damage caused by stiletto or sharp high heels (these will damage even concrete!), sharp or hot objects dropped on the floor, dragged appliances, unprotected furniture feet.